

БУЮК КЕЛАЖАГИМИЗ БУГУНДАН БОШЛАНАДИ

Пойтахтимиздаги "Ўзбекистон" халқаро анжуманлар саройида 9 декабрь куни Қишлоқ хўжалиги ходимлари кунига бағишланган тантанали йиғилиш бўлиб ўтди.

Анжуманда Ўзбекистон Республикаси Президенти Шавкат Мирзиёев нутқ сўзлади.

Тадбирни видеоселектор орқали 157 мингдан зиёд соҳа ходимлари кузатиб борди.

Давлатимиз раҳбари барча йиғилганларни юртимизда биринчи мартаба нишонланаётган Ўзбекистон Республикаси Қишлоқ хўжалиги ходимлари кунига байрами билан муборакбод этди.

Ризқ-рўзимиз бунёдкори бўлган қишлоқ хўжалиги ходимлари меҳнатини улуғлаш, соҳа ривожини янги босқичга кўтариш — асосий вазифамиздир

Ўзбекистон Республикаси Президенти Шавкат Мирзиёевнинг Қишлоқ хўжалиги ходимлари кунига бағишланган тантанали маросимдаги нутқи

Ассалому алайкум, азиз ватандошлар!

Ҳурматли қишлоқ хўжалиги ходимлари!

Мен учун қадрли бўлган деҳқон ва фермерлар!

Муҳтарам дўстлар!

Аввало, сиз, азизларни ва сизлар орқали бутун халқимизни юртимизда биринчи мартаба нишонланаётган **Ўзбекистон Республикаси қишлоқ хўжалиги ходимлари кунига** байрами билан чин қалбимдан самимий муборакбод этаман.

Бугун мана шу муҳташам кошонада йиғилган миришкор деҳқон ва фермерлар, сувчи ва ирригаторлар, механизатор ва агрономлар, аграр тармоқ олимлари тимсолида дунёдаги энг шарафли касб эгаларини кўриб турибмиз.

Узоқ йиллар раҳбарлик лавозимларида ишлаган инсон сифатида менинг турли соҳа вакиллари орасида дўстларим, танишларим кўп. Лекин **қалбимга энг яқин инсонлар, қадрдонларимнинг энг кўпи мана шу соҳа — қишлоқ хўжалиги тармоқларида, десам, ишонинглар, аини ҳақиқатни айтган бўламан.**

Бу билан мен, албатта, доимо чин дилдан фахрланаман, сизларни қалбимга, юрагимга энг яқин ва азиз инсонлар, деб биламан.

Чиндан ҳам, ҳаммамиз болалигимиздан ерга, деҳқончилик ва чорвачиликка меҳр кўйганмиз.

Бу соҳанинг меҳнати қанчалик шарафли, нони эса, қанчалик тотли ва ширин эканини барчамиз яхши биламиз.

Деҳқон деганда, бепоён дала-

лар, боғу роғлар, дастурхонимиздаги турли ноз-неъматлар, тўй-томошалар, хурсандчилик кунларимиз, бутун ҳаётимиз кўз олдимизда намоён бўлади.

Шу маънода, **деҳқон бу — ҳаётнинг бақувват устун, тирикликнинг мустаҳкам таянчи**, десак, ҳеч қандай муболага бўлмайд.

Буюк мутафаккир Алишер Навоий бобомиз **"олам аҳлининг тўқлиги, қувончи, аввало, ерга уруғ сочиб, бебаҳо ноз-неъмат етиштирадиган фидойи инсонлар меҳнатидадир"**, деб миришкор деҳқонлар хизмати-га жуда катта баҳо берганлар.

Мамлакатимизда ҳамма соҳа вакиллари-нинг байрами бор. Лекин барчамизни, бутун халқимизни боқадиган, кийинтирадиган қишлоқ хўжалиги ходимларининг байрами шу пайтгача йўқ эди. Шунга ўйлаб, очигини айтганда, мен сизларнинг олдингизда ва бутун заҳматкаш деҳқонларимиз олдида ҳақиқатдан ҳам хижолат бўлиб юрардим. Албатта, бу адолатдан эмас эди.

Шунинг учун махсус қонун қабул қилиб, Ўзбекистон Республикаси қишлоқ хўжалиги ходимлари кунини белгилаганимиз, ўйламанки, ҳаётимиздаги яна бир адолатли қарор, халқимизнинг дилидаги гап бўлди.

Илгари республикамизда деҳқончилик мавсуми якуни бўйича қишлоқ хўжалиги ходимларининг қурултойи ўтказилар эди. Бундай қурултойларда ўтган мавсумда қўлга киритилган ютуқлар ҳам, йўл кўйилган камчиликлар ҳам батафсил таҳлил қилинар, соҳага тегишли янги режалар белгилаб олинар эди.

Бугун биз нафақат қишлоқ хўжалиги соҳаси, балки бутун ижтимоий-иқтисодий ҳаётимиз тараққиёти учун янги уфқларни очиб берадиган ана шундай анжуманни — эзгу анъанани қайта тикламоқдамиз.

Ҳурматли дўстлар!

Ҳозирги кунда аграр соҳада амалга оширилаётган ислохотлар натижаларини таҳлил қилиш ва келгуси йил учун энг муҳим чоратадбирларни белгилаб олиш долзарб вазифа ҳисобланади.

Фермерлик ҳаракатини ривожлантириш натижасида мамлакатимизда кейинги йилларда 160 мингдан ортиқ фермер хўжаликлари шаклланиб, улар бугунги кунда 10 дан ортиқ йўналишларда самарали фаолият юритмоқда.

Энг қувонарлиси, 12 мингдан зиёд фермер хўжалиги раҳбарларини 30 ёшгача бўлган ёшлар ташкил этса, 6 мингдан ортиқ фермер хўжалигига хотин-қизларимиз раҳбарлик қилмоқда.

Кўп тармоқли фермер хўжаликлари охириги икки йилда 45 фоизга кўпайиб, бугунги кунда уларнинг сони 75 мингга етди. Фақат шунинг ҳисобидан жойларда, узоқ-узоқ қишлоқларда юз минглаб янги иш ўринлари барпо этилди.

Олиб борилган иқтисодий ислохотлар, фермерлик ҳаракатининг ривожланиши натижасида жорий йилда мамлакатимиз бўйича 8 миллион 377 минг тонна ғалла етиштирилди.

Сизларнинг фидокорона меҳнатингиз туфайли 2 миллион 930 тоннадан зиёд пахта ҳосили, 12 минг 450 тонна пилла, 318 минг тонна

шоли, 23 миллион тонна мева-сабзавот, 13 миллион тонна гўшт ва сут маҳсулотлари олишга эришдик.

Бу йил биринчи марта галладан бўшаган қарийб 1 миллион гектар майдонга сабзавот, картошка, поллиз ва дуккакли экинлар экилди ва 5,5 миллион тоннадан ортиқ маҳсулот етиштирилди.

Қишлоқ хўжалигини диверсификация қилиш, ер-сув ресурсларидан янада қўллана фойдаланиш, экспортбоп маҳсулотлар етиштириш орқали деҳқонларнинг даромадини ошириш борасида олиб бораётган тизимли ишларимиз ҳам аста-секин ўз самарасини бермоқда.

Масалан, жорий йилда 96 минг гектар ҳосилдорлиги паст майдонларда пахта ва галла ўрнига 32 минг гектар ерда карам, турли сабзавот ва кўкатлар экилди ва бу майдонлардан олинган минглаб тонна маҳсулотлар экспорт қилинди. Шунингдек, 11 минг гектарда интенсив боғ ва янги тоқзорлар, 1 минг 500 гектарда иссиқхоналар барпо этилди.

Бу борада Испания, Польша, Нидерландия, Греция, Россия, Хитой, Жанубий Корея, Туркия, Вьетнам ва Индонезия давлатларининг илғор тажрибасидан кенг фойдаланишга алоҳида эътибор қаратилди.

Шунингдек, мамлакатимизда биринчи марта шафран каби ноанъанавий экин экиш йўлга қўйилди, соя экиш кенгайди.

Қишлоқ хўжалиги маҳсулотларининг 132 минг тоннаси қайта ишланиб, 100 миллион долларлик тайёр маҳсулот, эътибор беринг, тайёр маҳсулот экспорт қилинди. 724 минг тонна ҳўл мева четга сотилди ва бу юртимизга 856 миллион доллар валюта келтирди. Ҳолбуки, илгари минг-минг тонна турли ширин-шакар меваларимиз далада қолиб, чириб кетар, исроф бўларди, энг ёмони, увол бўлар эди.

Пиллачиликда юқори ҳосил олишда муҳим аҳамиятга эга бўлган, аммо деярли йўқолиб бораётган анъаналар қайта тикланмоқда. Энг муҳими, қимматбаҳо хомашё бўлган ипак етиштиришнинг мутлақо янги тизими йўлга қўйилди. Ушбу соҳада ишларни мутлақо янги асосда йўлга қўйиш мақсадида "Ўзбекипаксаноат" уюшмаси ташкил этилди. Бу йил мамлакатимизда **биринчи марта пилладан йилга икки марта ҳосил олиш тажрибаси синовдан ўтказилди ва ижобий натижа берди.**

Ҳар бир вилоятда пилла хомашёсини қайта ишлаб, тайёр маҳсулот олиш мақсадида **тўғридан-тўғри чет эл инвестициялари жалб қилинмоқда.** Натижада шу йилнинг ўзида ипакни қайта ишлашга ихтисослашган 10 дан ортиқ янги корхона ишга туширилди.

Кейинги йилларда **чорвачилик тармоғини ривожлантириш** дастурлари доирасида балиқ, асал етиштириладиган, парранда, эчки, қорамол боқиладиган кўплаб хўжаликлар фаолияти йўлга қўйилди.

Яна бир муҳим, аммо кейинги йилларда эътиборимиздан четда қолиб кетган масала ҳақида алоҳида тўхталиб ўтмоқчиман. Ҳозирги кунда мамлакатимизда **йилкичилик тармоғи бўйича 15 та насл хўжалиги** фаолият кўрсатмоқда. Уларда 3 минг 150 дан зиёд зотдор от боқилмоқда.

Зотдор қорабайир отларини кўпайтириш ва от спортини ривожлантириш мақсадида Қашқадарё вилоятининг Яккабоғ туманида янги йилкичилик комплекси ташкил этилди. Тошкент вилоятида ва юртимизнинг бошқа худудларида ҳам бундай жамуалар барпо этилмоқда.

Умуман олганда, ота-боболаримиз ардоқлаб, парваришлаб келган, яхши ва ёмон кунларида дўст билган қорабайир отларни миллатимизнинг гурури, десак, арзийди. Фарзандларимиз қалбида мардлик, жасурлик, она юртга садоқат фазилатларини шакллантиришда ундан тўғри фойдалансак, ўйлайманки, нур устига нур бўлади.

Охирги 20 йилда эътибордан четда қолган яна бир тармоқ — **балиқчилик соҳасини** тиклаш учун "Ўзбекбалиқсаноат" уюшмаси ташкил этилди. Унинг тизимига 3 минг 600 та балиқчилик хўжалиги киритилди. Жорий йилда 580 минг гектар майдондаги табиий ва 28 минг гектар сунъий кўлларда 100 минг тоннадан ортиқ балиқ етиштирилди.

Вьетнам ва Хитой технологияси асосида интенсив усулда балиқ етиштириш, уни кўпайтириш, балиқ озуқаси ишлаб чиқариш борасида ушбу мамлакатлар билан яқин ҳамкорлик йўлга қўйилди.

Яна бир муҳим йўналиш — **асаларичилик соҳасини** ривожлантириш мақсадида Ўзбекистон асаларичилар уюшмаси ташкил этилиб, унга асал етиштирадиган 14 мингдан ортиқ тадбиркор аъзо бўлиб кирди.

Бундай салмоқли ютуқлар ҳақида гапирганда, сиз, азиз фермер ва деҳ-

қонлар, барча миришкорларнинг фидокорона меҳнатингизни, шу соҳа ривожига умрини, бутун ҳаётини бағишлаган инсонлар номларини фахр билан тилга оламиз.

Айниқса, Ўзбекистон Қаҳрамонлари Азим Латипов, Аваз Эргашев, Анорбой Эшматов, Парда Зиёдов, Сарсенбай Сейтназаров, Дўстмурод Абдуллаев, Исахон Баҳромов, Сиёсатхон Абдуллаева, Аваз Ҳосилов, Гулмат Ҳайитметов, Шарифбой Ражабов, Аҳмад Нарзуллаев, Абдумурод Бозоров, Абдурайим Ҳомидов, Патилахон Эргашева, Халчахон Мирзаева, Тўра Нарзиёв каби фидойи юртдошларимиз ҳақида ҳар қанча гапирсак арзийди.

Сизларга яхши маълумки, ҳозирги кунда фермер хўжаликлари ва умуман, қишлоқ хўжалиги соҳаси давлатимиз томонидан ҳар томонлама қўллаб-қувватланиб, уларга барча зарур шароит ва имкониятлар яратиб берилмоқда.

Мамлакатимизда ирригация ва мелиорация тадбирларининг барча харажатлари тўлиқ давлат бюджети ҳисобидан қопланмоқда. Бу қишлоқ хўжалиги экинларидан мўл ҳосил олишда муҳим омил бўлмоқда.

Қишлоқ хўжалиги экин майдонларини сув билан кафолатли таъминлаш мақсадида ҳар йили давлат бюджетидан 2 триллион сўмдан ортиқ, суғориладиган ерларнинг мелиоратив ҳолатини яхшилаш учун 400 миллиард сўмдан зиёд маблағ ажратилмоқда.

Ҳосилдорлиги паст ерларда давлат эҳтиёжлари учун пахта етиштирадиган фермер хўжалиklarини молиявий қўллаб-қувватлаш мақсадида давлат бюджетидан маблағ ажратиш ҳажми йилдан-йилга ортиб бормоқда. Агар 2008 йилда ушбу мақсадлар учун 80 миллиард сўм маблағ йўналтирилган бўлса, жорий йилда бу кўрсаткич 300 миллиард сўмни ташкил этди.

Йил давомида қилинган машаққатли меҳнат, агротехник тадбирларнинг ўз муддатида ва сифатли ўтказилиши натижасида гектаридан ўртача 50 центнердан зиёд ҳосил олган фермерлар 1 минг 121 тани, 45 центнерлик маррани эгаллаган фермерларимиз 2 минг 130 тани, 40 центнерчилар 7 минг 208 тани ташкил этди. Бу пахтачилик бўйича ўз тажриба мактабини яратаётган фермерлар кўпайиб бораётганидан далолат беради.

Жорий мавсумда Амударё, Булоқбоши, Пахтаобод, Вобкент,

Бухоро, Миришкор, Нишон, Қизилтепа, Мингбулоқ, Каттакўрғон, Нарпай, Жаркўрғон, Юқоричирчик, Богот, Хонқа, Қўшкўпир туманларида пахтадан мўл ҳосил олинди.

Пахта етиштиришда юқори ҳосилдорликка эришган Амударё туманидаги "Амударё соҳили" фермер хўжалиги раҳбари Исламбек Матқаримов, Миришкор туманидаги "Турдиали бобо" фермер хўжалиги раҳбари Абдувоҳид Бегалиев, Пешку туманидаги "Фаттоев" фермер хўжалиги раҳбари Ёқуб Фаттоев каби фермерлар фаолияти таҳсинга сазовордир.

Фаллачилик бўйича эришган ютуқларимизда Беруний, Олтинқўл, Қўрғонтепа, Дўстлик, Ромитан, Пешку, Шаҳрисабз, Норин, Иштихон, Пискент, Олтиариқ, Учкўприк, Қува туманлари фермерлари ўрناق ва намуна бўлдилар.

Энг асосийси, бу йил етиштирилган галланинг 5 миллион 200 минг тоннадан ортиғи фермер ва деҳқон хўжаликлари ҳамда аҳоли ихтиёрида қолдирилди. Буларнинг барчаси деҳқонларимизнинг оморлари донга, рўзгорлари қут-бараккага тўлиб бораётгани, улар ўз меҳнатидан катта манфаат кўраётгани, халқимиз ибораси билан айтганда, том маънода уларнинг косаси оқараётганининг амалий далили, десак, айна ҳақиқатни айтган бўламиз.

Сув ресурслари чекланган минтақамизда деҳқончилик қилиш, мўл ва сифатли ҳосил олиш қанчалар оғир ва машаққатли эканини сиз, шу соҳанинг моҳир усталари жуда яхши биласиз. Шунинг учун **сувни тежайдиган** технологияларни жорий этишга қаратилган тадбирлар қўллаб-қувватланиб, бунинг ташаббускори бўлган хўжалик ва ташкилотларга қўшимча имтиёз ва преференциялар яратиб берилмоқда. Натижада бугунги кунда қарийб 240 минг гектар майдонда ана шундай технологиялар, жумладан, 28 минг гектар ерда томчилатиб суғориш технологияси жорий қилинди.

2017 йилнинг ўзида қишлоқ хўжалиги соҳасига оид 5 та қонун, 20 дан ортиқ фармон ва қарор қабул қилинди, 2 та янги кўмита ва 3 та уюшма тузилди. Қишлоқ ва сув хўжалиги вазирлиги фаолияти тубдан такомиллаштирилди.

Қишлоқ туманларида ҳокимлар-

нинг қишлоқ ва сув хўжалиги масалалари бўйича ўринбосари лавозими жорий қилинди. Ўзбекистон Фермерлари кенгаши Ўзбекистон Фермер, деҳқон хўжаликлари ва томорқа ер эгалари кенгаши сифатида қайта ташкил этилди.

Энди ана шундай ўзгаришлар амалий натижа ва самара бериши учун барчамиз бор куч ва имкониятларимизни сафарбар этишимиз керак.

Қадрли дўстлар!

Шу ўринда мен бир фикрни алоҳида таъкидлашни истардим.

Фермер ва деҳқонларимиз қишлоқ хўжалигида асосий куч бўлиб, нафақат мазкур соҳани, балки бутун мамлакатимиз тараққиётини юксалтириш, халқимизнинг турмуш даражасини ошириш, юртимизни ҳар жиҳатдан обод ва фаровон қилишда беқиёс ишларни амалга ошираётганини бугун фахр ва гурур билан, миннатдорлик билан қайд этамиз.

Ўзбек деҳқонлари она заминимизга, муқаддас тупроғимизга энг садоқатли, элу юрт тақдири учун чинакам фидойи инсонлардир. Уларнинг бундай фазилатларидан барчамиз ўрناق олсак арзийди.

Азиз фермерлар, деҳқон ва миришкорлар!

Қишлоқ хўжалиги соҳасида эришяётган ютуқ ва натижаларимиз ҳақида яна кўп гапиришимиз мумкин. **Лекин ютуқларга маҳлиё бўлиб ўтириш, хотиржамликка берилиш бизга ярашмайди.** Чунки қишлоқ хўжалиги соҳасида ҳали ишга солинмаган имкониятлар, ўз ечимини кутаётган муаммо ва камчиликлар ҳам жуда кўплигини барчамиз яхши биламиз.

Ўзбекистонни 2017-2021 йилларда янада ривожлантириш бўйича Ҳаракатлар стратегиясида барча соҳалар қатори қишлоқ хўжалигини ҳам модернизация қилиш борасида энг муҳим вазифаларни аниқ белгилаб, уларни изчил амалга ошириб бораётганимиз соҳадаги улкан муваффақиятларга асос бўлиб хизмат қилмоқда.

Бугун сизлар билан **ана шу масалалар ҳақида очиқ-ойдин гаплашиб, уларни ечиш йўларини аниқ белгилаб олсак**, ўйлайманки, айна муддао бўлади. Бу келгуси йилда қишлоқ хўжалигининг барча тармоқларида янада юксак натижаларга эришишимиз учун пухта замин яратади.

Биринчидан, ердан унумли фойдаланиш ва уни талон-тарож

қилишнинг олдини олиш — энг муҳим вазифалардан биридир.

Мамлакатимизда суғориладиган ерлар атиги 3 миллион 300 минг гектар бўлиб, уни кўпайтиришнинг ҳеч иложи йўқ. Чунки бизда сув ресурслари чекланган. Аҳолимиз эса йилдан-йилга кўпайиб бормоқда.

Жойларда қатъий назорат йўқлиги оқибатида суғориладиган ерларни фермерлар ва бошқа мутасадди раҳбарлар томонидан сотиш, ўзбошимчалик билан эгаллаб олиш ва талон-тарож қилиш ҳолатлари, афсуски, давом этмоқда.

Жорий йилнинг ўзида 20 дан ортиқ туманда, жумладан, Бўз, Ангор, Навбахор, Жомбой, Оҳангарон ва бошқа туманларда суғориладиган ерлар фуқаролар томонидан ўзбошимчалик билан эгаллаб олинган. Бундай нохуш ҳолатларни деярли барча вилоятларда кузатиш мумкин.

Ҳозирги кунда мамлакатимиздаги мавжуд 700 минг гектарга яқин лалми ернинг бор-йўғи 300 минг гектарига галла ва мойли экинлар экилмоқда.

Қани, айтинглари, қолган 400 минг гектар ердан нега фойдаланмаймиз?

Бундай майдонларни ўзлаштириш, уларни мунтазам равишда деҳқончилик экинлари экиладиган ерларга айлантириш осон бўлмайди, деб ўтирсак, ўтираверамиз.

Ҳолбуки, бугунги вазият барчамиздан ташаббус кўрсатиб, жаҳондаги илғор тажрибаларни чуқур ўрганиш, фидойилик билан меҳнат қилишни талаб этмоқда.

Бундай эзгу ишга қўл урган фермер ва деҳқонларимизга биз ҳар томонлама кўмак беришга тайёرمىз.

Ўзингизга маълум, **ҳар қарич ер — давлатнинг, демакки, халқимизнинг бебаҳо бойлиги ҳисобланади.** Ундан ноқонуний, ўзбошимчалик билан фойдаланишга ҳеч кимнинг ҳаққи йўқ. Афсуски, ана шу оддий ҳақиқатни тушуниб етмаган ёки тушунишни ва унга амал қилишни истамаётганлар ҳамон учраб турибди.

"Ергеозекадастр" кўмитаси томонидан ўтказилган ўрганишлар натижасида жорий йилда 3 минг 600 га яқин фермер хўжалиги **галла ва пахтани шартномада қайд этилганига нисбатан 19 минг гектар ерга кам эккани аниқланган.** 833 та фермер хўжалиги эса 13 минг гектар ерда пахта ва галла етиштириш бўйича шартнома тузган бўлса-да, амалда бу экинларни умуман экмаган.

Унумдор ерларни сотаётган, ноқонуний тарзда уй-жой қуриб олаётган, шартномада кўзда тутилган экинларни экишдан бўйин товлаётган фермерларга нисбатан қатъий чоралар кўрадиган ва қонуний баҳо берадиган вақт келди.

Шунинг учун Бош вазир ўринбосари, қишлоқ ва сув хўжалиги вазири Зойир Мирзаев, мутасадди идоралар ва вилоятлар ҳокимлари бир ой муддатда ана шундай муаммоларни тўлиқ бартараф этиш юзасидан аниқ чора-тадбирлар ишлаб чиқиб, кўриб чиқиш учун тақдим этиши зарур.

Иккинчидан, суғориш иншоотлари эскириб, тармоқлар яроқсиз ҳолга келиб қолгани оқибатида 830 минг гектар ерни суғоришда қийинчиликлар юзага келмоқда.

Бундан ташқари, 1 миллион 300 минг гектар суғориладиган ернинг мелиоратив ҳолатини яхшилаш, 18 минг километр коллектор ва дренаж тармоқларини босқичма-босқич тозалаш лозим. Шунингдек, 103 та йирик, 720 та ўрта ва кичик сув иншоотлари янгилаш ва таъмирлашга муҳтож.

2017-2018 йилларда бу тадбирлар учун давлат бюджетидан 1,5 триллион сўм, халқаро молия институтларининг 150 миллион доллар маблағини йўналтириш режалаштирилган. Бироқ шуларнинг ўзи билан соҳадаги мавжуд муаммоларни тўлиқ ҳал этиб бўлмайди.

Шунинг учун Бош вазир ўринбосарлари Зойир Мирзаев ва Жамшид Қўчқоров бир ҳафта муддатда давлат бюджетидан ушбу мақсадлар учун қўшимча маблағ ажратиш ва халқаро молия институтларининг мазкур лойиҳаларда янада кенгроқ иштирок этишини таъминлаш бўйича аниқ таклифлар киритиши лозим.

Мамлакатимизда **ер ресурсларидан самарали фойдаланиш** борасида ҳам кўплаб ишларни амалга оширишимиз зарур. Бу борада **сув омборлари тармоғини кенгайтириш** ҳисобидан лалми ерларни ўзлаштириш масаласига алоҳида эътибор қаратиш керак.

2018-2019 йиллар давомида Тошкент вилоятида жами 44 миллион куб метр сув йиғиладиган "Паркентсой", "Қизилсой", "Тоштепа" сув омборлари қурилади. Шу тариқа Паркент ва Оҳангарон туманларида 5 минг гектар лалми ерларни ўзлаштириш имконияти яратилади.

Жиззах вилоятининг Фориш туманида "Караман" сув омбори ишга туширилгач, 20 минг гектар ер ўзлаштирилади.

Қашқадарё вилоятида "Гулдара", "Аяқчисой", Самарқанд вилоятида "Булунгур" сув омборларини қурсак, бу қўшимча равишда 2 минг гектар экин майдонларини ўзлаштириш, 2 минг 300 гектар ерда сув таъминотини яхшилаш имконини беради.

Навоий вилоятидаги "Сентобсой", Наманган вилоятидаги "Қорасув", "Ертикан", "Уйчи" сув омборлари қарийб 2 баробар кенгайтирилади.

2018-2019 йилларда ирригация тармоқларини ривожлантириш ва суғориладиган ерларнинг мелиоратив ҳолатини яхшилаш бўйича давлат дастурига мувофиқ, келгуси икки йилда 1 минг 86 километр узунликдаги каналлар бетонлаштирилиб, 661 километр лотоклар янгидан бунёд этилади. Шунингдек, 109 та йирик гидротехник иншоотлар қурилади ва янги насос станциялари ўрнатилади.

Ана шу тадбирларни амалга ошириш натижасида 1 миллион 200 минг гектар ернинг сув таъминоти яхшиланади.

Энг асосийси, йилига 1 миллиард 700 миллион куб метр сув тежалади ва 600 минг гектар ернинг мелиоратив ҳолати яхшиланади.

Ҳаммамиз яхши тушунамиз, **"Ерни боқсанг, ер ҳам сени боқадир"**, деган мақол бежиз айтилмаган. Соҳада катта натижага эришмоқчи бўлсак, биринчи навбатда ризқ-рўзимиз манбаи бўлган ерни боқшимиз, тупроқ унумдорлигини оширишимиз керак.

Учинчидан, аҳолини сифатли гўшт, сут, тухум ва балиқ маҳсулотлари билан етарлича таъминлаш — энг асосий вазифаларимиздандир.

Бунга эришиш учун қуйидаги масалаларга алоҳида эътибор қаратишимиз зарур. 2018-2019 йилларда банк кредитлари ҳисобидан 145 та лойиҳа доирасида қўшимча 35 минг бош зотдор қорамол боқиш йўлга қўйилади. Умумий қиймати 280 миллиард сўм бўлган 80 та лойиҳа асосида қўшимча 3 миллион 200 минг бош парранда боқишга мўлжалланган хўжаликларни ташкил этиш керак. Шунинг ҳисобидан 2018 йилда тухум етиштиришнинг 10 фоизга ошириб, унинг умумий ҳажмини 7 миллиард 800 миллион донага етказиш имкони юзага келади.

Келгуси йилда балиқ етиштиришни 150 минг тоннага етказиш мақсадида 215 миллиард сўмлик 280 та лойиҳа амалга оширилади, 1 минг 650 гектар сунъий сув ҳавзалари ташкил этилади. 25 та сув омборида Вьетнам тажрибаси асосида 13 минг тонна, 37 минг гектар шолиторда қарийб 15 минг тонна балиқ етиштириш бўйича чора-тадбирлар кўриломоқда.

Қорақалпоғистон Республикаси, Самарқанд, Сурхондарё, Андижон ва Наманган вилоятларида Индонезиядан келтириладиган 380 минг дона сермахсул балиқ чавоғини ушбу мамлакат мутахассислари билан ҳамкорликда маҳаллий иқлимга мослаштириш лозим.

Тўртинчидан, мева-сабзавот етиштиришни янада кўпайтириш, уни сифатли тарзда аҳолига етказиш ва экспорт қилиш ишлари, афсуски, етарли даражада эмас.

Бугунги кунда юртимизда етиштирилаётган мева-сабзавотнинг атиги 15 фоизи қайта ишланиб, 8 фоизи экспорт қилинмоқда, холос. Айниқса, Сирдарё, Жиззах, Хоразм, Қашқадарё ва Тошкент вилоятларида бу кўрсаткичлар ҳамон пастлигича қолмоқда.

Жорий йилда 860 минг тонна ёки 620 миллион долларлик мева-сабзавот экспорт қилингани бизнинг имконият ва салоҳиятимизга мосми? Йўқ, албатта!

Ривожланган давлатлар тажрибаси асосида боғлар ва тоқзорларга ишлов берадиган, сабзавот ва картошка уруғларини экадиган ва йиғиштириб оладиган техникалар мавжуд эмас, фермер, деҳқон хўжалиқларига ёқилги-мойлаш маҳсулотлари, минерал ўғитлар, уруғлик етказиб бериш, касаллик ва зараркунандаларга қарши кураш ишлари талаб даражасида ташкил этилмаган. Бу ҳам ҳақиқат.

Бош вазир ўринбосарлари Нодир Отажонов, Зойир Мирзаев бир ой муддатда ҳар бир вилоят ва туманда мева-сабзавот етиштиришни кўпайтириш, уни қайта ишлаш ва экспорт ҳажмини ошириш бўйича аниқ чора-тадбирларни ишлаб чиқиб, амалга оширишлари керак.

Бешинчидан, республикамиз бўйича 445 минг гектар энг унумдор ер аҳолига томорқа сифатида берилган.

Лекин томорқадан фойдаланиш талаб даражасида эмас. Бу йўналишдаги ишларни мувофиқлаштириш ва

назорат қилиш тизими йўқ, десак, айна ҳақиқатни айтган бўламиз.

Соҳада назоратни таъминлаш, томорқа эгаларини ҳар томонлама қўллаб-қувватлаш мақсадида Ўзбекистон фермер, деҳқон хўжаликлари ва томорқа ер эгалари кенгашига қатор ваколатлар берилди.

Вазирлар Маҳкамаси (З.Мирзаев), Ўзбекистон фермер, деҳқон хўжаликлари ва томорқа ер эгалари кенгаши (Б.Юсупов), Касаба уюшмалари федерацияси (Қ.Рафиқов), "Ергеодескадастр" давлат кўмитаси (А.Абдуллаев), "Маҳалла" жамғармаси (Ш.Жавлонов), Хотин-қизлар кўмитаси (Т.Норбоева) ва ҳудудлардаги секторлар раҳбарлари уйма-уй юриб, аҳолига томорқадан самарали фойдаланиш юзасидан зарур тавсия ва амалий ёрдам бериш механизмини ишлаб чиқиб, амалга ошириши лозим.

Бу ишларни самарали йўлга қўйиш натижасида томорқалардан мева, сабзавот, картошка, кўкат, дуккакли ва бошқа маҳсулотлар етиштириш имкониятлари янада кенгайди.

Шунингдек, аҳоли томорқаларида цитрус мевалар етиштиришга мўлжалланган ихчам иссиқхоналар барпо қилиш, ёнғоқ, унаби ва бошқа кўчатлар етиштиришни ташкил этиш лозим.

Олтинчидан, ҳозирги пайтда мамлакатимиздаги 146 минг 295 та қишлоқ хўжалиги техникасининг 38 фоизи аллақачон ўз умрини ўтаб бўлган, яъни бутунлай эскирган.

Айниқса, мева ва сабзавотчиликка ихтисослашган туманлар боғ ва тоқзорларга ишлов бериш, сабзавот экиш, парваришлаш ва йиғиб олишга мўлжалланган техникалар билан бор-йўғи 34 фоиз таъминланган, холос. Бу меҳнат унумдорлиги ва ҳосилдорликнинг пасайиб кетишига сабаб бўлмоқда.

Айни пайтда мамлакатимиз бўйича 16 минг 495 та қишлоқ хўжалиги техникаси етишмаслиги аниқланган. Бунинг оқибатида белгиланган агротехник тадбирларни ўз вақтида ва сифатли амалга оширишнинг имкони бўлмапти ва шунинг учун пировард натижада кутилган самарага эришилмаяпти.

Бош вазир ўринбосарлари Зойир Мирзаев, Жамшид Қўчқоров ва Нодир Отажоновга қишлоқ хўжалиги техникасини юртимизда ишлаб чиқаришни йўлга қўйиш, зарур ҳолларда уларни хорижий дав-

латлардан сотиб олиш учун молиявий манбаларни аниқлаш масалаларини ҳал этиш бўйича жорий йил 20 декабрга қадар аниқ ва амалий таклифлар киритиш вазифаси топширилади.

Еттинчидан, қишлоқ хўжалиги соҳасини ривожлантиришда илм-фан ҳаёт талабларидан орқада қолаётгани жиддий муаммолардан биридир.

Қишлоқ ва сув хўжалиги вазирлигига қарашли **илмий-тадқиқот институтларининг** аграр фан ва селекцияни ривожлантириш, илғор агротехнологияларни ишлаб чиқиш ва амалиётга жорий этиш, **ҳар бир ҳудудда тупроқ ва иқлим шароитига мос экин навларини яратиш ва жойлаштириш** борасидаги ўрни ва ролини кескин ошириш лозим.

Ҳозирги кунда ана шу илмий муассасаларнинг моддий-техник базаси замонвий тадқиқотларни амалга ошириш имконини бермайди. Илмий-тадқиқот ишлари ҳамон эскича усулларга олиб борилаётгани ҳам ҳақиқат.

Соҳада замонвий илм-фан ютуқларини пухта ўзлаштирган кадрлар етишмаётганини ҳам тан олишимиз керак. Айниқса, чорвачилик, паррандачилик ва балиқчилик соҳаларида ветеринар мутахассисларга эҳтиёж катта.

Чорва молларининг зотини яхшилаш, паррандаларда касалликларни эрта аниқлаш ва даволаш бўйича илмий изланишлар деярли олиб борилмаяпти.

Яқин вақтгача чорвачилик соҳасида етакчи бўлиб келган юртимизда бугун зотдор молларни фақат четдан олиб келиш билан чекланиб қолаётганимизни нима билан изоҳлаш мумкин?

Бундай эътиборсизлик ва соҳанинг эртанги ривожини ўйламасликни ҳеч нарса билан оқлаб бўлмайди.

Ана шу ҳолатларнинг барчасини инобатга олиб, соҳага илмий ёндашувни ташкил этиш ва малакали кадрлар тайёрлаш тизимини йўлга қўйиш мақсадида юртимизда **Ветеринария институтини ташкил этишнинг** фурсати келди, деб ҳисоблайман.

Яна бир муҳим масала, яъни йилига мамлакатимизда етиштирилаётган 12 миллион донадан зиёд терини йиғиш, уни чуқур қайта ишлаш, айниқса, дунёга машҳур қорақўл теридан юқори сифатли, рақобатдош маҳсулот тайёрлаш

бўйича ишларимиз ҳам талаб даражасида эмас.

Бош вазир ўринбосари Зойир Мирзаев тегишли вазирлик ва идоралар билан биргаликда икки ой муддатда "Ўзбекчармпойабзали" уюшмаси фаолиятини тубдан қайта кўриб чиқиб, тизимни такомиллаштириш, бу борадаги экспорт кўрсаткичини 150 миллион доллардан камида 300 миллион долларга ошириш бўйича қарор лойиҳасини тайёрлаши зарур.

Хабарингиз бор, биз яқинда ривожланган давлатлар тажрибасидан келиб чиқиб, ҳаётимизга янги инновацион технологиялар жорий этиш кўламини янада кенгайтириш мақсадида **Инновацияларни ривожлантириш вазирлигини ташкил этидик**. Ушбу вазирлик бу борада алоҳида дастур ишлаб чиқиб, қишлоқ хўжалиги соҳасига илғор технологияларни жорий этиш чора-тадбирларини амалга ошириши фоят муҳим масаладир.

Академик Маҳмуд Мирзаев номидаги Боғдорчилик, узумчилик ва виночилик илмий-тадқиқот институти фаолиятини чуқур таҳлил қилган ҳолда, узумнинг саноатбоп навлари, лимон ва мевали дарахт кўчатлари етиштириш – ҳозирги давр талабидир. Афсуски, ушбу институтнинг айни пайтдаги ҳолати жугунги мезон ва талабга мутлақо жавоб бермайди.

Дон ва дуккакли экинлар илмий-тадқиқот институтининг Ғаллаорол илмий-тажриба станцияси негизида Лалмикор деҳқончилик институти-ни ташкил этишни замоннинг ўзи тақозо этмоқда. Бундай илмий-тадқиқот маркази лалми ерлардан самарали фойдаланиш бўйича замонвий илмий изланишларни янада кенгайтириш имконини яратади.

Мамлакатимизда паррандачиликни ривожлантириш, жумладан, курка, бедана, ғоз, ўрдак ва туяқуш парваришлашни илмий асосда йўлга қўйиш мақсадида **Паррандачилик илмий марказини** ташкил этиш зарур, деб ўйлайман.

Халқимизни энг кўп истеъмол қилинадиган озиқ-овқат турларидан бири бўлган **картошка** билан тўла таъминлаш учун бизга йилига ўртача 50 минг тонна сифатли картошка уруғи керак бўлади. Бунинг учун Голландия, Польша, Россия каби давлатлар билан ҳамкорликда замонвий лаборатория ускуналарига эга бўлган **маҳаллий уруғчи-**

лик маркази ва махсус корхоналар ташкил этишимиз керак.

Саққизинчидан, фермер хўжаликлариди ҳар қарич ердан унумли фойдаланиш, даромад ҳажмини ошириш масаласига ҳам алоҳида аҳамият қаратишимиз зарур.

Шу мақсадда мавжуд 2 миллион 626 минг гектар майдоннинг умумий узунлиги 385 минг километр бўлган чекка қисмларида сабзавот ва полиз экинлари экишни йўлга қўйиш орқали 415 минг тонна қўшимча маҳсулот етиштиришга эришиш мумкин.

Оддий ҳисоб-китоблар шуни кўрсатмоқдаки, ҳозирги вақтда ҳар бир фермер хўжалиги даласида бир бошдан, жами 14 минг соғин сигир, 21 минг 125 фермер хўжалигининг ҳар бирида 50 бошдан, жами 1 миллион 57 минг парранда, 66 минг фермер хўжалигининг дала четларида 329 минг қути асалари боқиш ҳисобидан 7 минг 200 тонна асал етиштиришни йўлга қўйиш мумкин.

Юзаки қараганда, бу оддий гапга ўхшайди. Агар масалага жиддий ёндашиб, ҳар бир рақам замиридаги маънони теран англаб етсак, булар деҳқонларимиз учун қўшимча даромад манбаи экани маълум бўлади.

Келгуси йилда алоҳида эътибор қаратилиши лозим бўлган яна бир муҳим йўналиш — бу суғориш ва коллектор-дренаж тармоқлари бўйларида, йирик гидротехник иншоотлар атрофидаги майдонлар ва дала четларида оддий ва арзон усулларда 30 мингдан зиёд **ихчам иссиқхоналар** ташкил этишдан иборат.

Тўққизинчидан, пахта ва галла экилаётган паст рентабелли майдонларни йилдан-йилга қисқартириб, уларнинг ўрнига интенсиф боғлар, ёнғоқзор ва токзорлар барпо этиш, шунингдек, сердаромад бўлган соя, қалампир ва қўкатлар экиш режалаштирилган.

Мамлакатимизда рапс етиштиришни кенгайтиришга ҳам алоҳида эътибор қаратилмоқда.

Шу билан бирга, энгил sanoat корхоналарини сифатли тола билан таъминлаш ҳақида ҳам жиддий ўйлашимиз керак. 2018 йилда мамлакатимизда етиштирилаётган 1 миллион 200 минг тонна пахта толасини юргимизда тўлиқ қайта ишлаб, хорижга фақат тайёр маҳсулотлар экспорт қилишни йўлга қўйишимиз зарур.

Навоий вилоятининг Қизилтепа туманида амалда қўлланган — пахта етиштиришдан тортиб, ундан тайёр маҳсулот ишлаб чиқаришгача бўлган босқичларни ўз ичига қамраб олган **кластер** усулига биз Ўзбекистон пахтачилигининг келажаги сифатида қарамоқдамиз.

Бу истиқболли тажрибани кенг ёйиш мақсадида мамлакатимиздаги ўттиздан зиёд энгил sanoat корхонасига тўрт юз минг гектардан кўпроқ пахта майдонлари бириктириб берилди.

Ўзбекистон Республикаси Бош вазири Абдулла Нигматович Ариповга тегишли комплекс раҳбарлари, Иқтисодиёт ва Молия вазирликлари, Давлат солиқ қўмитаси билан биргаликда бу масала бўйича қарор лойиҳасини 15 кун муддатда ишлаб чиқиш, вилоят ҳокимларига лойиҳа ташаббускорлари учун барча зарур шароитни яратиб бериш вазифаси топширилади.

Қолган пахта майдонларида ҳосилдорликни ошириш ва ердан самарали фойдаланиш мақсадида чигитни "қўшқатор" ва "олтмишлик" схемаси асосида экишни йўлга қўйиш ва самарасиз бўлган "тўқсонлик" схемадан босқичма-босқич воз кечиш керак. Шунингдек, хитойлик олимлар билан ҳамкорликда Фарғона, Андижон ва Наманган вилоятларида гўза парварлигини замонавий технологиялар асосида олиб боришимиз зарур. Сурхондарё, Самарқанд ва бошқа вилоятларда томчилатиб суғориш технологияларини кенг жорий этишимиз лозим.

Ҳурматли йиғилиш иштирокчилари!

Бугунги кунда олдимизда турган энг асосий муаммолардан бири бу — республикада қишлоқ хўжалигида илм ва амалиётнинг бир-биридан узоклашгани, аксарият ҳолларда узилиб қолганидир.

Бир ҳақиқат барчамизга яхши маълум: **илм ва изланиш бўлмаган жойда ҳеч қандай ривожланиш, юксалиш ва, умуман, бирор-бир соҳанинг келажаги бўлмайди.**

Афсуски, кейинги 20 йил мобайнида биз аграр тармоқни илм-фан ютуқлари асосида ривожлантиришга етарлича эътибор бермадик, эътиборсизлигимиз туфайли мавжуд илмий-текшириш институтлари молиявий муаммолар гирдобига, ночор аҳволга тушиб қолди, таъбир жоиз бўлса, "чалажон" бўлиб қолди.

Қишлоқ ва сув хўжалиги вазирлиги ҳузуридаги Ўзбекистон қишлоқ хўжалиги илмий-ишлаб чиқариш маркази (собиқ Ўзбекистон қишлоқ хўжалиги фанлари академияси) таркибида айна пайтда 11 та илмий-тадқиқот институти ва 44 та илмий-тажриба станцияси мавжуд.

Бундан ташқари, бевосита Қишлоқ ва сув хўжалиги вазирлиги тизимида 4 та олий таълим муассасаси ва уларнинг 3 та филиали, шунингдек, 132 та касб-хунар коллежи фаолият кўрсатмоқда. Лекин Тошкент давлат аграр университети, Тошкент ирригация ва қишлоқ хўжалигини механизациялаш муҳандислари институти, Андижон ва Самарқанд қишлоқ хўжалиги институтларининг илмий салоҳияти ва кадрлар тайёрлашдаги мавқеи йилдан-йилга пасайиб бормоқда. Агар ўтган асрнинг 80-90 йиллари билан солиштирадиган бўлсак, ушбу олий таълим муассасаларида илмий, педагогик ва амалий тажриба борасида салоҳият кескин пасайиб кетган.

Қишлоқ хўжалигида аниқ мезонлар асосида кадрлар тайёрлашнинг ягона тизими мавжуд эмас. Бунга вазирлик ва олий таълим даргоҳлари раҳбарлари ҳам умуман эътибор қаратмапти, десак, айна ҳақиқатни айтган бўлаемиз.

Бугун олий таълим муассасаси ёки коллежда ўқиётган талаба эртага қаерга ишга боради, амалиётда унинг билим ва мутахассислигига айнан қандай талаблар қўйилади, у шу талабларга жавоб берадимийўқми — буни ҳеч ким билмайди.

Ҳатто шу даражага бориб етдики, аудиторияда талабага бoshqa нарса ўқитилади, амалиётда эса ундан умуман бoshqa билим ва кўникма талаб этилади. Аграр тармоқдаги бирор-бир олий ёки ўрта махсус таълим муассасаси ишлаб чиқариш ёки амалиётнинг аниқ буюртмаси бўйича мутахассислар тайёрлаётгани йўқ ва, афсуски, бу бўйича ҳали ҳаракат ҳам бошланмаган. Шундай экан, малакали ва рақобатдош мутахассис-кадрлар тайёрлаш тўғрисида қандай гапиришимиз мумкин.

Тошкент давлат аграр университети ва Тошкент ирригация ва қишлоқ хўжалигини механизациялаш муҳандислари институти таянч ўқув даргоҳлари ва ўқув-методик марказ сифатида белгиланган эди. Лекин ҳар иккала таълим муасса-

сасининг раҳбарияти ҳам бу борада ўз зиммасидаги вазифани тўла уддалаётгани йўқ. Андижон ва Самарқанд қишлоқ хўжалиги институтларининг фаолиятини эса қониқарли деб бўлмайди.

Бугунги давр шуни тақозо этмоқдаки, олий таълим муассасаси ва коллежлардаги ўқув дастурлари ишлаб чиқариш, фирма ва компанияларнинг аниқ талаб ва буюртмалари асосида тузилиши ва рақобатдош кадрларни тайёрлаб бериши керак.

Агар талаб бўлса, олий таълим муассасаси ва коллеж мутахассис тайёрлаши керак, муайян йўналиш бўйича битираётган кадрларга эҳтиёж бўлмаса ёки кадрнинг билим савияси ва илмий даражаси паст бўлса, бундай ўқув муассасаси ёпилиши зарур.

Бу борада бир мисол келтираман. Фаргона водийсида бир неча йиллардан буён зарарли ҳашаротлар пахта майдонларига сезиларли даражада зиён етказяпти. Лекин водийдаги бирорта ўқув даргоҳида олим ва мутахассислар бундай касалликларга қарши курашиш ҳақида жиддий бош қотираётганлари йўқ.

Ана шундай ўткир ва ҳаётий муаммоларни ҳал этиш ва зарур ечимларни топиш мақсадида куйидаги долзарб вазифаларни амалга ошириш талаб этилади.

Биринчидан, кадрлар тайёрлашни тубдан яхшилаш, олий таълим муассасалари профессор-ўқитувчилари ва илмий тадқиқотчиларининг иш ҳақи миқдори, жумладан, янги ўқув йилидан бошлаб докторантлар стипендияларини сезиларли даражада ошириш бўйича Молия вазирлиги (Ж.Кўчқоров) таклиф тайёрласин.

Шу билан бирга, соҳадаги олий таълим муассасаларида таълим даражасини ошириш учун уларни модернизация қилиш дастурини 2021 йилгача чўзмасдан, 2019 йил охирига қадар яқунлаш мақсадга мувофиқ бўлади.

Барчага маълумки, қишлоқ хўжалиги мутахассисларини магистратурада контракт асосида ўқитиш илмий кадрлар тайёрлашга жиддий тўсқинлик қилмоқда. Шунинг учун янги ўқув йилидан бошлаб қишлоқ хўжалигининг тор мутахассисликлари бўйича магистратурада кадрлар тайёрлашни тўлиқ бюджет грантлари ҳисобига ўтказиш таклиф этилади. Бу маса-

ла бўйича Молия вазирлиги тегишли ташкилотлар билан биргаликда 10 кунда таклиф киритсин.

Иккинчидан, қишлоқ хўжалиги соҳасидаги илмий дастурларни молиялаштиришга Давлат бюджетидан ажратилаётган маблағларни 2017 йилдаги 39 миллиард сўмдан 2-3 йилда 150 миллиард сўмга етказиш топширилади.

Шу билан бирга, агросаноат комплекси таркибидаги 14 та илмий-тадқиқот институтини кейинги 2 йилда Давлат бюджетидан базавий молиялаштиришга ўтказиш лозим.

Буларга қўшимча равишда қишлоқ хўжалиги соҳасидаги илмий муассасаларни замонавий лаборатория асбоб-ускуналари билан жиҳозлашга 20 миллион доллар ажратиш Молия вазирлигига топширилади. Бундан кўзланган мақсад — илмий-тадқиқот институтлари ва уларнинг илмий-тажриба станцияларини замонавий қишлоқ хўжалиги техникаси ва асбоб-ускуналари билан таъминлашни тубдан яхшилашдан иборат.

Учинчидан, юқоридаги топшириқлар бўйича Бош вазир ўринбосарлари З.Мирзаев ва Ж.Кўчқоров бир ой муддатда Президент қарори лойиҳасини киритсин.

Қарор лойиҳасида қишлоқ хўжалигида илмий изланишларни молиялаштириш ва инновацион ишланмаларни молиявий қўллаб-қувватлашга йўналтирилган махсус жамғарма тузиш ҳақида таклиф назарда тутилсин. Жамғарманинг манбаи сифатида айрим маҳсулотларга солинадиган акциз солиғининг қатъий белгиланган ажратмаларини белгилашни таклиф этаман.

Шуни алоҳида таъкидлаш керакки, **қишлоқ хўжалигида самарадорликни ошириш учун барча даражадаги раҳбарлар, айниқса, туманлардаги 4 та сектор раҳбарлари масъулиятини кучайтириш талаб этилади.**

Вазир бўладими, вилоят ёки туман ҳокими бўладими — барча раҳбарлар қишлоқ хўжалиги масалалари, яъни озиқ-овқат хавфсизлигини таъминлаш бўйича ташаббус кўрсатиб ишлаши, энг муҳими, натижадорликка эришмоғи шарт.

Қишлоқ хўжалиги соҳасида номига, кўзбўямачилик билан иш юритиб, натижага эришиб бўлмайди. Масалага ана шу нуқтаи назардан қараган ҳолда, ишдаги нуқсон ва камчиликларни учун Жиззах ва Тошкент вилоятлари ҳокимлари-

ни, бир қатор вазирлар ва туманлар ҳокимларини алмаштиришга тўғри келди.

Вақтида олди олинмаса, ҳар бир ишга масъулият билан ёндашилмаса, бундай жиддий камчиликлар қишлоқ хўжалиги унумдорлиги ва натижадорликка салбий таъсир кўрсатишини барча раҳбарлар яхши тушуниб етиши зарур.

Юқорида айтилган режа ва дастурларни амалга ошириш учун бизда куч ва имкониятлар, билим ва тажриба етарли. Гап фақат ишни фидойилик ва омилкорлик билан, тўғри ва самарали ташкил этишимизга боғлиқ.

Муҳтарам дўстларим, кадрдонларим!

Бу дунёда барчамиз эзгу ва пок ниятлар билан яшаймиз.

Ҳаммамиз фарзандларимиз, набираларимиз камолини кўрсак, юртимиз тинч, халқимиз фаровон ҳаёт кечирса, деб орзу қиламиз.

Агар бугун Ўзбекистонда олиб борилаётган давлат сиёсатидан кўзланган асосий мақсадни оддий сўзлар билан ифода этадиган бўлсак, у аввало халқимиз қалбидаги ана шундай эзгу орзу-ниятларни амалга оширишга қаратилгандир.

Кейинги бир йил давомида эл-юртимиз билан бўлган мулоқотлар давомида мен бу ҳақиқатга яна бир бор ишонч ҳосил қилдим.

Биз олдимишга қўйган, ҳар бир ватандошимиз кўнглида акс садо бераётган ана шу буюк мақсадларни амалга оширишга энг кўп ҳисса қўшаётган, келгусида ҳам катта ҳисса қўшадиган инсонлар қаторида аввало сиз, аизларни кўраимиз.

Барчангизни, сизлар орқали ўз ҳаётини қишлоқ хўжалиги соҳаси билан, айниқса, саховатли заминимиз билан боғлаган фидойи инсонларни, бутун халқимизни бугунги қутлуғ байрам билан яна бир бор самимий табриклайман.

Жонажон Ватанимиздан ҳеч қачон тинчлик-осойишталик, хонадонларимиздан файзу барака ари-масин!

Оллоҳ таолонинг ўзи барча ишларимизнинг барорини берсин.

Янги йилда ҳамма экинлардан ҳосилимиз янада мўл, хирмонимиз ҳар қачонгидан юксак бўлсин!

Ўзбек замини, ўзбек деҳқони доимо бор бўлсин, омон бўлсин, унга ҳаммиша улуғ зафарлар ёр бўлсин!

Яна бир бор барчангизга катта раҳмат.

Ўзбекистон Республикаси Президентининг
ФАРМОНИ

**ҚИШЛОҚ ХЎЖАЛИГИ ХОДИМЛАРИ КУНИ МУНОСАБАТИ БИЛАН СОҲА
РИВОЖИГА МУНОСИБ ҲИССА ҚЎШГАН ЮРТДОШЛАРИМИЗДАН
БИР ГУРУҲИНИ МУКОФОТЛАШ ТЎҒРИСИДА**

Мамлакатимиз қишлоқ хўжалиги соҳасини ривожлантириш, тармоқни комплекс модернизация қилиш ва ишлаб чиқариш самарадорлигини ошириш, фермерлик ҳаракатини янги босқичга кўтариш, замонавий инновацион ишланмалар ва илғор хорижий тажрибаларни амалиётга жорий этиш каби долзарб масалалар ечимига қаратилган ислохотлар ўзининг ижобий натижаларини бермоқда.

Ўз навбатида, бугунги кунда аграр соҳада эркин бозор муносабатларини жорий этиш, таълим, фан ва қишлоқ хўжалиги ишлаб чиқаришини интеграциялаш, ер ва сув ресурсларидан оқилona фойдаланиш, тизимни юқори малакали кадрлар билан таъминлаш борасида кенг кўламли ишлар амалга оширилмоқда.

**"Ўзбекистон Республикасида
хизмат кўрсатган пахтакор"**

Хайдарова Зайнаб - Нарпай туманидаги "Меҳнат-роҳат" фермер хўжалиги бошлиғи, Самарқанд вилояти

**"Ўзбекистон Республикасида хизмат
кўрсатган қишлоқ хўжалик ходими"**

Ахмедов Мухаммад Исматович - Бухоро туманидаги "Маданият Мухаммад Исмат" фермер хўжалиги бошлиғи, Бухоро вилояти

**"Ўзбекистон Республикасида
хизмат кўрсатган ирригатор"**

Рахимов Ботир - "Аму-Қашқадарё" ирригация тизимлари ҳавза бошқармаси бошлиғи, Қашқадарё вилояти

Хамраев Шавкат Рахимович - Ўзбекистон Республикаси қишлоқ ва сув хўжалиги вазирининг сув хўжалиги масалалари бўйича ўринбосари

**Ўзбекистон Республикасида
хизмат кўрсатган қурувчи"**

Сангинов Абдугани Абдурахмонович - "Ўзбекгидроэнерго" акциядорлик жамияти бошқаруви раиси

**"Фидокорона хизматлари учун"
ордени билан**

Абдуллаев Умид Валиевич - "УзГИП" масъулияти чекланган жамияти техник директори

Амиркулов Курбан - Музработ туманидаги "Амиркул бобо" фермер хўжалиги бошлиғи, Сурхондарё вилояти

Қишлоқ хўжалиги соҳасидаги кўп йиллик фидокорона меҳнати, барча қишлоқ хўжалиги экинларидан мўл ҳосил етиштириб, халқимизнинг ризқ-рўзи ва фаровонлигини, юртимизнинг иқтисодий қудратини ва экспорт салоҳиятини юксалтириш, озиқ-овқат хавфсизлигини таъминлаш ишларига қўшган салмоқли ҳиссаси, аграр секторда ислохотларни муваффақиятли амалга ошириш ва давлат дастурлари ижросини таъминлаш, ерларнинг мелиоратив ҳолатини яхшилаш, илғор агротехнологияларни амалиётга жорий этиш борасидаги катта хизматлари ҳамда ижтимоий ҳаётдаги фаол иштироки учун қуйидагилар фахрий унвон, орден ва медаллар билан мукофотлансин:

Муротова Лола Неъматовна - Олтиариқ туманидаги "Нурли обод" фермер хўжалиги бошлиғи, Фарғона вилояти

Хаджаев Мансурхаджа - Фарғона вилояти ўрмон хўжалиги бошқармаси бошлиғи

"Меҳнат шухрати" ордени билан

Абдураимов Одилжон - меҳнат фахрийси
Абдурахимов Абдукаҳар - Наманган шаҳридаги "Транснамбат сервис" асаричилик фермер хўжалиги бошлиғи, Наманган вилояти

Абдурахмонов Абдунаби Абдураимович - Шароф Рашидов туманидаги "Қўргонтепа" фермер хўжалиги бошлиғи, Жиззах вилояти

Алиев Номаз Жўраевич - Қумқўрғон туманидаги "Яккатут ғаллакори" фермер хўжалиги бошлиғи, Сурхондарё вилояти

Ахтамов Илғор Раҳматович - Кармана туманидаги "Анвар Ахтамов" фермер хўжалиги бошлиғи, Навоий вилояти

Бекбаулиев Каримбай Реимович - "Қуйи Амударё" ирригация тизимлари ҳавза бошқармасининг "Суенли" ирригация тизими бошқармаси "Суенли параллел" участкаси муҳандис-гидротехниги, Қорақалпоғистон Республикаси

Белолопов Игорь Владимирович - Тошкент давлат аграр университетининг "Доривор ўсимликлар ва ботаника" кафедраси профессори

Буранов Уктам Мамаражабович - "Кармана-Конимех" ирригация тизими бошқармаси экскаватор машинисти, Навоий вилояти

Дониёров Дилмурод Амирович - Нарпай тумани қишлоқ ва сув хўжалиги бўлими бошлиғи, Самарқанд вилояти

Камилов Асил Икрамович - Тошкент ирригация ва қишлоқ хўжалигини механизациялаш муҳандислари институтининг "Тракторлар ва автомобиллар" кафедраси доценти

Каримов Кўчқор Салимович - Қизилтепа туманидаги "Кўчқор Каримов" фермер хўжалиги бошлиғи, Навоий вилояти

Комилов Турсунбой - Тўрақўрғон туманидаги "Комилов Турсунбой" фермер хўжалиги бошлиғи, Наманган вилояти

Курбанов Илхам Узакович - Қарши магистрал каналдан фойдаланиш бошқармаси бошлиғи, Қашқадарё вилояти

Курбанова Мукаррам Тухтасиновна - Избоскан туманидаги "Избоскан пилла миришкори" пиллачилик фермер хўжалиги бошлиғи, Андижон вилояти

Маджитов Абдувоҳид Абдурашитович - Андижон вилояти қишлоқ ва сув хўжалиги бошқармаси бошлиғининг ўринбосари

Матниёзов Пўлат Ёқубович - Боғот туманидаги "Яқуб бобо ўғли Омон" фермер хўжалиги бошлиғи, Хоразм вилояти

Мирзажонов Қирғизбой - Пахта селекцияси, уруғчилиги ва етиштириш агротехнологиялари илмий-тадқиқот институти бош илмий маслаҳатчиси

Мирсаатов Мирағзам Мирпулатович - "Тошкентпарранда" масъулияти чекланган жамияти бошқаруви раиси, Тошкент вилояти

Наджимов Марат Фахриевич - "Ўзсувлойиҳа" акциядорлик жамияти бош директори

Озатов Эгамберди - Чиноз туманидаги "Куюнбой ота" фермер хўжалиги бошлиғи, Тошкент вилояти

Окманов Базарбой Жумабаевич - Шовот туманидаги "Анор" фермер хўжалиги бошлиғи, Хоразм вилояти

Оллаберганов Отабой Балтаевич - Хива туманидаги "Болтабой оқсоқол" фермер хўжалиги бошлиғи, Хоразм вилояти

Парманов Сайдулла - Зарбдор туманидаги "Тошкескан" фермер хўжалиги бошлиғи, Жиззах вилояти

Рузибоев Баходир Кучкорович - "УзГИП" масъулияти чекланган жамияти директори

Рузимурадов Гулмурат - Қарши тумани фермер, деҳқон хўжаликлари ва томорқа ер эгалари кенгаши раиси, Қашқадарё вилояти

Собиров Исмоил Эшонович - Олот тумани қишлоқ ва сув хўжалиги бўлими бошлиғи, Бухоро вилояти

Султанов Ражаббай - Амударё туманидаги "Уста Аллаяр" фермер хўжалиги бошлиғи, Қорақалпоғистон Республикаси

Суюнов Эсанбай Таджибаевич - "Сирдарё-Зарафшон" ирригация тизимлари ҳавза бошқармасининг "Учтом" ирригация тизими бошқармаси участка экскаватор машинисти, Жиззах вилояти

Тажахметов Давлетали - Юқори Чирчиқ туманидаги "Тожахмедов" фермер хўжалиги бошлиғи, Тошкент вилояти

Тошболтаев Махаммад Тожалиевич - Қишлоқ хўжалигини механизациялаш ва электрлаштириш илмий-тадқиқот институти директорининг илмий ишлар бўйича ўринбосари

Тошпўлатов Баходир Жўраниёзович - Шеробод туманидаги "Тошпўлатов Баходир Жўраниёзович" фермер хўжалиги бошлиғи, Сурхондарё вилояти

Туклиев Иброҳим Бадалович - Бухоро туманидаги "Ўктам Иброҳим Тўқли" фермер хўжалиги бошлиғи, Бухоро вилояти

Турсунов Нурмамат - Самарқанд вилояти Ғўза уруғчилиги бирлашмаси раиси

Тухтасинов Махмуджон - Жалақудуқ туманидаги "Обод водий соҳибкори" фермер хўжалиги бошлиғи, Андижон вилояти

Умедов Абдулло - Косон туманидаги "Заргар тонг" сув истеъмолчилари уюшмаси раиси, Қашқадарё вилояти

Усмонов Орибжон Исакович - "Нориндавсув-махсуспудрат" давлат унитар корхонаси экскаватор машинисти, Наманган вилояти

Хайитов Тоштемир Джумаевич - Каттақўрғон туманидаги "Жума Хайитов" фермер хўжалиги бошлиғи, Самарқанд вилояти

Халилов Насриддин - Самарқанд қишлоқ хўжалик институтининг "Ўсимликшунослик" кафедраси мудири

Хоналиев Эшқурбон - Касби туманидаги "Қамаши русти-рости" фермер хўжалиги бошлиғи, Қашқадарё вилояти

Худайбердиева Айзада Мусаевна - Ўрта Чирчиқ туманидаги "Пилла" ишлаб чиқариш шўъба корхонаси бригада бошлиғи, Тошкент вилояти

Ҳамзаев Неъматулла - Пастдарғом туманидаги "Неъматулло Шербобурлар даласи" фермер хўжалиги бошлиғи, Самарқанд вилояти

Чинибекова Мамлакат Халбутаевна - Гулистон туманидаги "Гулистонагропилла" масъулияти чекланган жамияти агрономи, Сирдарё вилояти

Чориева Жумахол Курбоновна - Бойсун туманидаги "Бойсун теракли" фермер хўжалиги пиллачиси, Сурхондарё вилояти

Шарипов Шавкат Уктамович - Самарқанд шаҳридаги "Шарқ саноат" концернининг директорлар кенгаши раиси, Самарқанд вилояти

Шурова Людмила Георгиевна - Тошкент ирригация ва қишлоқ хўжалигини механизациялаш муҳандислари институтининг катта илмий ходими

Эргашев Бийтемир Тошбоевич - Зомин миллий табиат боғи нозири, Жиззах вилояти

Юсупниязов Мирзабай Турганбаевич - Нукус туманидаги "Иқлас-Оринбай" фермер хўжалиги бошлиғи, Қорақалпоғистон Республикаси

Юсупов Гияз Усмонович - Тошкент ирригация ва қишлоқ хўжалигини механизациялаш муҳандислари институтининг "Гидрология ва гидрогеология" кафедраси доценти

"Дўстлик" ордени билан

Азизов Хайитбой Каримович - Арнасой туманидаги "Фани ота" фермер хўжалиги бошлиғи, Жиззах вилояти

Алибоев Салимжон Собирович - Учкўрғон туманидаги "Шодлик" фермер хўжалиги бошлиғи, Наманган вилояти

Амиров Чори - Қизириқ туманидаги "Истара голиби" фермер хўжалиги бошлиғи, Сурхондарё вилояти

Атабаева Халима Назаровна - Тошкент давлат аграр университетининг "Соё ва бошқа мойли экинлар етиштириш агротехнологиялари" кафедраси профессори

Атаджанов Фарход Боғибекович - Элликқалъа туманидаги "Тоҳир ўғли Боғибек" фермер хўжалиги бошлиғи, Қорақалпоғистон Республикаси

Атаханов Фарходжон Мамрасулович - Пахтабод туманидаги "Фуломқодир" фермер хўжалиги бошлиғи, Андижон вилояти

Ахмедов Холикназар Эргашевич - Бахмал туманидаги "Элёр Эргашев" боғдорчилик фермер хўжалиги бошлиғи, Жиззах вилояти

Ахмедова Мутабар Мирзарасуловна - Риштон туманидаги "Ихтиёр" фермер хўжалиги бошлиғи, Фарғона вилояти

Бабаева Ранохон Нематовна - Янгийўл туманидаги "Неъматжон олмалари" фермер хўжалиги бошлиғи, Тошкент вилояти

Бакун Анна Федоровна - Ўзбекистон Республикаси Давлат ветеринария қўмитасининг Республика ҳайвонлар касалликлари ташхиси ва озик-овқат маҳсулотлари хавфсизлиги давлат маркази лаборатория мудири

Бекмуратов Рустам Эшбуриевич - Ангор туманидаги "Эшбури Бекмуродов" фермер хўжалиги бошлиғи, Сурхондарё вилояти

Бозорова Раъно Хайдаровна - Деҳқонобод давлат ўрмон хўжалиги директори, Қашқадарё вилояти

Бўтаев Равшан Одилович - Шаҳрихон тумани қишлоқ ва сув хўжалиги бўлими бош мутахассиси, Андижон вилояти

Гаипов Мурат Хожабаевич - Чимбой туманидаги "Ланэкстракт" қўшма корхонаси ижрочи директори, Қорақалпоғистон Республикаси

Дорохова Елена Александровна - Академик М.Мирзаев номли боғдорчилик, узумчилик ва виночилик илмий-тадқиқот институти катта илмий ходими

Журакулов Норйигит - Оқолтин туманидаги "Ёрбек" фермер хўжалиги бошлиғи, Сирдарё вилояти

Ибрагимов Бойназар Рустамович - Янгиариқ туманидаги "Асқар Аброр Фуломжон" фермер хўжалиги бошлиғи, Хоразм вилояти

Илясов Орифжон Элмуратович - Тайлоқ туманидаги "Орзу Олим Дилмурод асаллари" кўп тармоқли асаларичиликка ихтисослашган фермер хўжалиги бошлиғи, Самарқанд вилояти

Кистауов Нурдилла Утекулович - Учқудуқ туманидаги "Ақ шат" фермер хўжалиги чўпони, Навоий вилояти

Кожагелдиев Кенесбек Аймбетович - Томди туманидаги "Аймбет" фермер хўжалиги чўпони, Навоий вилояти

Курёзов Эгамберди - Хоразм давлат ўрмон хўжалиги ўрмон муҳандиси

Қорабоев Файбулло Култаевич - Миришкор тумани қишлоқ ва сув хўжалиги бўлими бошлиғи, Қашқадарё вилояти

Мамадалиева Барно Облобердиевна - Ургут туманидаги "Галаба" фермер хўжалиги бошлиғи, Самарқанд вилояти

Мамадумаров Ортиқмат Собирович - "Наманган агросервис МТП" масъулияти чекланган жамияти директорининг ўринбосари, Наманган вилояти

Матмуротов Гулимбой Бозорбойович - "Хоразм агросервис МТП" масъулияти чекланган жамиятининг Гурлан тумани филиали механизатори, Хоразм вилояти

Махматмуродов Шадиёр Хайитович - Косон тумани ветеринария бўлими участка мудири, Қашқадарё вилояти

Махмудов Хайдар Хусанович - Ўзбекистон Республикаси Ўрмон хўжалиги давлат қўмитасининг Сурхондарё вилояти бўйича ўрмон муҳофазаси инспектори

Нагиметов Орахбай - Қорақалпоғистон деҳқончилик илмий-тадқиқот институти директорининг илмий ишлар бўйича ўринбосари, Қорақалпоғистон Республикаси

Назарова Махсуда Нишановна - Хатирчи туманидаги "Назар бобо" фермер хўжалиги бошлиғи, Навоий вилояти

Намазов Абдукадир Джалилович - Сирдарё туманидаги "Меҳридарё" фермер хўжалиги бошлиғи, Сирдарё вилояти

Нематов Исроил - Мирзаобод туманидаги "Қора қайин анор шарбати" фермер хўжалиги бошлиғи, Сирдарё вилояти

Нурматов Абдухошим Хожиматович - Булоқбоши туманидаги "Абдухошим Нурматов" фермер хўжалиги бошлиғи, Андижон вилояти

Орипов Файратжон - Бешариқ туманидаги "Файратжон Орипов" фермер хўжалиги бошлиғи, Фарғона вилояти

Рузиев Каримжан - "ТўполангсувГЭСқурилиш" масъулияти чекланган жамиятининг "Резаксойсувқурилиш" унитар корхонаси бошлиғи, Сурхондарё вилояти

Рузматова Маъмура Ахматовна - Паркент туманидаги "Заркент Маъмура Рузматова" фермер хўжалиги бошлиғи, Тошкент вилояти

Рустамов Севдиёр Сафоевич - Навбахор туманидаги "Сафо Севди" фермер хўжалиги бошлиғи, Навоий вилояти

Сатторов Бахтиёр Шокирович - Фарғона туманидаги "Абдусаттор ота ўғли Шокиржон хожи" фермер хўжалиги бошлиғи, Фарғона вилояти

Солиев Алижон Амонович - Гиждувон тумани ветеринария бўлими участка мудири, Бухоро вилояти

Тешабаев Баходир Нуманджанович - "Фаргонабалиқсаноат" масъулияти чекланган жамияти раҳбари, Фарғона вилояти

Утарбаев Елубай Асантаевич - Тахтакўпир туманидаги "Айдос қала шарўаси" масъулияти чекланган жамияти бош чўпони, Қорақалпоғистон Республикаси

Файзиев Яхё Шарафович - Ромитан туманидаги "Файз" фермер хўжалиги бошлиғи, Бухоро вилояти

Хабибуллаева Мутабархон Абдубаннобовна - Фарғона шаҳридаги "Шамсуддинов" номли фермер хўжалиги асаларичиси, Фарғона вилояти

Хайдарова Насибахон Ибрагимовна - Янгиқўрғон туманидаги "Бош пиллахона" масъулияти чекланган жамияти агрономи, Наманган вилояти

Хожиева Сайёра Кўйлибоевна - Пискент туманидаги "Хожиев Довутбек" фермер хўжалиги бошлиғи, Тошкент вилояти

Холиқов Аслон Умарович - "Қуйи Зарафшон" ирригация тизимлари ҳавза бошқармаси қошидаги Насос станциялари ва энергетика бошқармасининг "Ўзбекистон" насос станцияси бошлиғи, Навоий вилояти

Хожиев Назар Қурбонвич - Жондор туманидаги "Бўстон Назар" фермер хўжалиги бошлиғи, Бухоро вилояти

Чернова Галина Михайловна - Ўзбекистон Республикаси Ўрмон хўжалиги давлат қўмитасининг Ўрмон хўжалиги илмий-тадқиқот институти етакчи мутахассиси

Эшқуватов Эрмамат Бабаёрович - Фузор туманидаги "Фузор" қорақўлчилик масъулияти чекланган жамияти бош чўпони, Қашқадарё вилояти

Юлдашев Лутфулла Умрияевич - Бўстонлик туманидаги "Бўстон Юлдашев Лутфулла" фермер хўжалиги бошлиғи, Тошкент вилояти

Юсупов Шамситдин Эсанович - "Хархўр-Дуоба" ирригация тизими бошқармасининг "Вобкентдарё" канали бошлиғи, Бухоро вилояти

Юсупова Гулбахар Эркиновна - Беруний туманидаги "Каримов Рустамбой" фермер хўжалиги бошлиғи, Қорақалпоғистон Республикаси

Юсупова Гулхумор Турабовна - "Агрокимёҳимоя" акциядорлик жамиятининг Фиждувон тумани филиали бош агрономи, Бухоро вилояти

Ялгашев Шухрат Холиқназарович - "Қуйи Зарафшон" ирригация тизимлари ҳавза бошқармаси қошидаги Насос станциялари ва энергетика бошқармасининг Нурота сув таъминоти участкаси бошлиғи, Навоий вилояти

Яхшибаев Зокир Жураевич - Пахтакор туманидаги "ЯЗ Бекзод" фермер хўжалиги бошлиғи, Жиззах вилояти

"Шухрат" медали билан

Абдикаримов Шарибай Балтабаевич - Чимбой туманидаги "Зайир" фермер хўжалиги бошлиғи, Қорақалпоғистон Республикаси

Абдуллаев Бехзод Набиевич - Хўжаобод туманидаги "Хўжаобод ферузаси" фермер хўжалиги бошлиғи, Андижон вилояти

Абдухоликов Гайрат Сайдивалиевич - Зарбдор туманидаги "Шабода шамоли" фермер хўжалиги бошлиғи, Жиззах вилояти

Абитов Хожаягелди Туримбетович - "Қорақалпоғистон агросервис МТП" масъулияти чекланган жамиятининг Тахтакўпир филиали механизатори, Қорақалпоғистон Республикаси

Авазов Дилмурод Султонмуродович - Сарисий туманидаги "Имкон" фермер хўжалиги бошлиғи, Сурхондарё вилояти

Авлиякулов Одил Озодович - "Қашқадарё агросервис МТП" масъулияти чекланган жамиятининг Қарши тумани филиали комбайнчиси, Қашқадарё вилояти

Акбаров Низомжон Эргашбаевич - Қувасой шаҳридаги "Акбаров Эргашбой боғи" фермер хўжалиги бошлиғи, Фарғона вилояти

Аллаев Ихтиёр Буриевич - Сирдарё туманидаги "Ихтиёр" фермер хўжалиги бошлиғи, Сирдарё вилояти

Аллиянзов Муратбай Махсетович - "Қорақалпоғистон агросервис МТП" масъулияти чекланган жамиятининг Қонликўл тумани филиали механизатори, Қорақалпоғистон Республикаси

Арсланов Исмаилжон Усманович - Наманган туманидаги "Уста Қурбон" фермер хўжалиги бошлиғи, Наманган вилояти

Бабаджанов Закиржан Самандарович - Беруний туманидаги "Шукурулла Бобожонов" фермер хўжалиги бошлиғи, Қорақалпоғистон Республикаси

Бабажанов Камолиддин Эшонкулович - Булунгур туманидаги "Бобожон ота" фермер хўжалиги бошлиғи, Самарқанд вилояти

Бабамуратов Собир Тўхтамишович - "Сурхондарё агросервис МТП" масъулияти чекланган жамиятининг Термиз тумани филиали механизатори, Сурхондарё вилояти

Базаров Диёр Гафурович - Фаллаорол туманидаги "Санзор-парранда" хусусий корхонаси директори, Жиззах вилояти

Бердимуратов Фарход Азамович - "Жиззах агросервис МТП" масъулияти чекланган жамиятининг Дўстлик тумани филиали механизатори, Жиззах вилояти

Буранов Ганижон Валиевич - Сирдарё мелиоратив экспедицияси экскаватор машинисти, Сирдарё вилояти

Джураев Авазбек Адилевич - Боёвут туманидаги "Зукко-зиё лочин" фермер хўжалиги бошлиғи, Сирдарё вилояти

Журабоев Собиржон Абдусаматович - Косонсой туманидаги "Кушон рохи сафед" фермер хўжалиги бошлиғи, Наманган вилояти

Жураев Дилшод Хомидович - Поп туманидаги "Хомиджон Даврон" фермер хўжалиги бошлиғи, Наманган вилояти

Избосаров Деҳқонали Юсупжонович - Чуст туманидаги "Юсупжон хожи Избосаров" фермер хўжалиги бошлиғи, Наманган вилояти

Имомов Ҳамдам Ҳайдарович - Пешку туманидаги "Кўшшаобод" фермер хўжалиги бошлиғи, Бухоро вилояти

Имомов Тулқин Шодиевич - Пайариқ туманидаги "Тўполос" фермер хўжалиги бошлиғи, Самарқанд вилояти

Искандарова Мархабо Шариповна - Янгиариқ туманидаги "Янгиариқ кумуш тола" масъулияти чекланган жамияти пиллачиси, Хоразм вилояти

Ишназаров Хушбоқ Хужақулович - Шўрчи туманидаги "Нурмат Хўжақулов" фермер хўжалиги бошлиғи, Сурхондарё вилояти

Каримов Хуснидин Мўминович - Асака туманидаги "Обод турмуш орзуси" фермер хўжалиги бошлиғи, Андижон вилояти

Косимов Собиржон Нарзуллоевич - "Ўзтемир-йўлқурилишмонтаж" унитар корхонасининг гидротехник иншоотлар қуриш дирекцияси пайвандчиси

Қиличов Рамазон Бабажанович - "Бухоро агросервис МТП" масъулияти чекланган жамиятининг Қорақўл тумани филиали механизатори, Бухоро вилояти

Кутлиев Кадамбай Рахимович - Хива туманидаги "Рахимберган хожи Анбар" фермер хўжалиги бошлиғи, Хоразм вилояти

Мадрахимов Носиржон Орипович - Қўрғонтепа туманидаги "Интер Агро Стар" масъулияти чекланган жамияти раҳбари, Андижон вилояти

Мамадалиев Юлдаш Кучкорович - "Ўзтемир-йўлқурилишмонтаж" унитар корхонасининг гидротехник иншоотлар қуриш дирекцияси ҳайдовчиси

Марасулов Розикжон Уринбоевич - "Данғара-давсуммахсуспудрат" давлат унитар корхонаси экскаватор машинисти, Фарғона вилояти

Маткаримов Равшонбек Сабирович - "Шовот-Қуловот" ирригация тизими бошқармасининг "Урганч-арна" канали экскаватор машинисти, Хоразм вилояти

Мирзаев Шавкат Кенжаевич - Пахтачи туманидаги "Мирзаев Шухрат Кенжаевич" фермер хўжалиги бошлиғи, Самарқанд вилояти

Муминов Барно Раҳманович - "Ўзтемирйўлқурилишмонтаж" унитар корхонасининг гидротехник иншоотлар қуриш дирекцияси бульдозер машинисти

Норбоев Абдусамат Даминович - Денов туманидаги "Меҳнат - фаровон ҳаёт" фермер хўжалиги бошлиғи, Сурхондарё вилояти

Норматов Баходир Абдусаломович - Оқолтин туманидаги "Баходир Нуриддин Комилжон" балиқчилик фермер хўжалиги бошлиғи, Сирдарё вилояти

Пиржанова Зулфия Гадимовна - "Шовот дон маҳсулотлари" акциядорлик жамияти лаборанти, Хоразм вилояти

Примкулов Рўзикул Умнатқулович - Боёвут туманидаги "Сардорбек Элдорбек буюк" фермер хўжалиги бошлиғи, Сирдарё вилояти

Рахматов Тухтабой Камалович - Тошкент туманидаги "Камол Тўхтабой барака" фермер хўжалиги бошлиғи, Тошкент вилояти

Рахматуллаев Нумонжон Мамаюнов - "Фарғона агросервис МТП" масъулияти чекланган жамиятининг Бешариқ тумани филиали механизатори, Фарғона вилояти

Самадов Бахтиёр Халимович - Қизилтепа туманидаги "Хазина" фермер хўжалиги бошлиғи, Навоий вилояти

Сапарматов Хуршид Муҳиддинович - "Тошкент вилояти агросервис МТП" масъулияти чекланган жамиятининг Бўка тумани филиали механизатори, Тошкент вилояти

Толипов Саҳоб Коршибой ўғли - "Сирдарё агросервис МТП" масъулияти чекланган жамиятининг Сардоба тумани филиали комбайнчиси, Сирдарё вилояти

Тошниёзов Қобилжон Исмоилович - "Навоий агросервис МТП" масъулияти чекланган жамиятининг Хатирчи тумани филиали механизатори, Навоий вилояти

Туйчиев Сайфиддин Минигалиевич - "Ўзмахсуссувқурилиш ихтисослашган компанияси" давлат корхонасининг "Сирдарёмахсуссувқурилиш" филиали ишчиси

Тураев Абдурасул Хасанович - Ёзёвон туманидаги "Хайрулла" фермер хўжалиги бошлиғи, Фарғона вилояти

Умаров Савриддин Садуллаевич - Қоровулбозор туманидаги "Умар Шариф" фермер хўжалиги бошлиғи, Бухоро вилояти

Хамроев Камолжон Журақулович - "Қашқадарё агросервис МТП" масъулияти чекланган жамиятининг Китоб тумани филиали механизатори, Қашқадарё вилояти

Хидиров Нормамат Сулаймонович - Янгиобод туманидаги "Шанс-Имкон" чорвачилик фермер хўжалиги бошлиғи, Жиззах вилояти

Холбоев Шарафиддин Закирович - "Тошкент вилояти агросервис МТП" масъулияти чекланган жамиятининг Оққўрғон тумани филиали механизатори, Тошкент вилояти

Холматов Махмуд Хайитбаевич - "Ўзтемир-йўлқурилишмонтаж" унитар корхонаси бош директорининг ўринбосари - гидротехник иншоотлар қуриш дирекцияси бошлиғи

Худайберганава Нуқулжон Режабовна - Қўшқўпир туманидаги "Ўртаяп биосервис" масъулияти чекланган жамияти раҳбари, Хоразм вилояти

Худойбердиева Соҳиба Мухторовна - Балиқчи туманидаги "Коинот" фермер хўжалиги бошлиғи, Андижон вилояти

Эргашов Нормурод Кодирович - "Ўзтемирйўлқурилишмонтаж" унитар корхонасининг гидротехник иншоотлар қуриш дирекцияси ҳайдовчиси

Юлдошев Зафар Қаршиевич - "Ўзтемирйўлқурилишмонтаж" унитар корхонасининг гидротехник иншоотлар қуриш дирекцияси экскаватор машинисти

Яхяев Уткиржон Туйчиевич - Ховос туманидаги "Сабохат Хайдаровна" фермер хўжалиги бошлиғи, Сирдарё вилояти

Ўзбекистон Республикаси Президенти Ш.МИРЗИЁЕВ

Тошкент шаҳри,
2017 йил 7 декабрь

БАЙРАМЛАР БАЙРАМЛАРГА УЛАНДИ

Бир неча кундирки, ўлкамизда байрам шукуҳи кезиб юрибди. Кунни кеча юртдошларимиз Ўзбекистон Республикаси Конституцияси қабул қилинганнинг 25 йиллигини кенг нишонлади. Албатта, бу байрам ўзига хос хусусиятга эга. Зеро, ўлкамизда ҳукм сураётган тинчлик, осойишталик, тўқинчилик, халқимизнинг фаровонлиги, хотиржамлиги Конституция-мизда белгилаб қўйилган ҳуқуқларимиз туфайлидир. Асосий қонунимиз узоқ йиллар орзу қилган миллий мустақиллигимиз ва ривожланиш йўли-миз, инсон ҳуқуқ ва эркинликлари кафолатларини белгилаб берди.

Ўтган йигирма беш йилда жонажон Ўзбекистонимиз мустақил ва суверен давлат сифатида шаклланиб, жаҳон ҳамжамиятидан муносиб ўрин эгаллади, том маънода улкан тараққиёт йўлини босиб ўтди. Бозор муносабатларига асосланган ҳуқуқий демократик давлат, кучли фуқаролик жамияти барпо этиш борасида мустақкам пойдевор яратилди.

Бугун тўла ишонч билан айтиш мумкинки, Бош қомусимиз асосида мамлакатимизда миллий қонунчилик тизими, давлат органлари, фуқаролик жамияти институтлари шаклланди. Ижтимоий-иқтисодий, сиёсий ва ҳарбий салоҳиятимиз юксалиб, фуқароларимизнинг дунёқараши тобора ўсиб бормоқда.

Конституциямизнинг 25 йиллиги муносабати билан ўқамизнинг барча ҳудудларида катта байрам тантаналари бўлиб ўтди. Пойтахтимизда ташкил этилган тантанали маросимда мамлакатимиз раҳбари Шавкат Мирзиёев қатнашди ва маъруза қилди.

Президентимиз ўз маърузасида Конституциямиз юртдошларимизнинг сиёсий-ҳуқуқий тафаккурининг юксак намунаси эканлигини алоҳида таъкидлади. Бугун юртимизда амалга оширилаётган изчил ислохотлар ва улар туфайли эришилаётган ютуқларга тўхталди. Халқимиз олдида турган вазифаларга эътибор қаратди.

— Энг аввало, одамларимиз ислохотлар самарасини келажакда эмас, балки бугун ўз ҳаётида ҳис этишлари зарур.

Айнан шу мақсадда биз тараққиётнинг янги босқичига қадам қўяр эканмиз, салоҳият ва имко-

ниятларимизни холис баҳолаш билан бирга, хато ва камчиликларимизни ҳам атрофлича танқидий таҳлил қилдик. Чунки ўзимиз шу ишни қилмасак, ҳеч ким бу хатоларни четдан келиб бизга айтмайди. Биз ўз келажакимизни ўзимиз кураемиз. Бу йўлда хато қилишга ҳаққимиз йўқ. Шунинг учун ҳар томонлама чуқур ўйлаб, 2017-2021 йилларда Ўзбекистон Республикасини ривожлантиришнинг бешта устувор йўналиши бўйича Ҳаракатлар стратегиясини қабул қилдик. Мазкур ҳужжат моҳиятига кўра, жамият ҳаётининг барча соҳалари-



даги тизимли ислохотларнинг “йўл харитаси”га айланди, — деди мамлакатимиз раҳбари.

Юртбошимиз маърузасида таъкидлашча, фуқароларимизнинг Конституцияда мустақкамланган ижтимоий ҳуқуқларини таъминлаш борасида йил давомида қишлоқ жойларда янги намунавий лойиҳалар асосида 24 мингта, шаҳарларда 187 та замонавий кўп қаватли уй-жойлар барпо этилди.

Аҳолини марказлаштирилган тармоқлар орқали сув билан таъминлаш мақсадида 218 та лойиҳа амалга оширилиб, 350 минг кишининг сув таъминоти яхшиланди.

Қишлоқ врачлик пунктлари негизда 800 га яқин оилавий поликлиникалар, 400 дан зиёд тез тиббий ёрдам шохобчалари ташкил этилди. Тез тиббий ёрдам хизматлари 1 минг 260 та махсус транспорт воситаси билан таъминланди. 300 дан ортиқ мактабгача таълим муассасаси таъмирдан чиқарилди.

Халқ билан мулоқот ва инсон манфаатлари йили, деб эълон қилинган 2017 йилда “Инсон манфаатлари ҳамма нарсадан улуг” деган ғоя асосида катта ишлар амалга оширилди. Бу ишлар Конституциямизнинг асосий тамойилларини рўёбга чиқаришда яна бир улкан қадам бўлди.

Ишончимиз комилки, орадан йиллар, асрлар ўтади, лекин халқимиз сиёсий-ҳуқуқий тафаккурининг юксак намунаси бўлган Конституциямиз янги-янги авлодлар учун ҳаёт қомуси, даврнинг ўзи ўртага қўядиган долзарб муаммоларни ечиш йўлида мустақкам пойдевор бўлиб хизмат қилаверади.

Ўзбекистон истиқлол йилларида аграр мамлакатдан саноати ривожланган йирик ўлкага айланди. Лекин бу қишлоқ хўжалигига эътибор камайди, соҳа иккинчи даражали тармоққа айланди дегани эмас. Аксинча, мамлакатимизда аграр соҳа ривожини, тараққиётини йўлида улкан ислохотлар амалга оширилаяпти. 2017 йилнинг 25 август кунини кучга кирган Ўзбеки-

стон Республикаси Қонуни билан ҳар йили декабрь ойи иккинчи яшанбасининг Қишлоқ хўжалиги ходимлари кунини деб белгиланишини эса соҳага эътиборнинг юксак намунаси дейиш мумкин.

Бу йилги Қишлоқ хўжалиги ходимлари кунини 10 декабрга тўғри келди. Шу муносабат билан республикамиз қишлоқ хўжалигида юксак намуналар кўрсатиб меҳнат қилаётган илғорлари пойтахтимизга ташриф буюрдилар. Улар пойтахтимизда юксак ҳурмат-эҳтиром билан кутиб олинди. Бу ерда соҳа ходимлари кунини ва Ҳосил байрами бўлиб ўтди.

Шуни алоҳида таъкидлаш лозимики, байрам арафасида Президентимиз фармони билан юрт равнақи. эл фаровонлиги йўлида ўзининг фидокорона меҳнатлари билан намуна кўрсатган қишлоқ хўжалиги ходимларидан бир гуруҳи Ватанимизнинг юксак мукофотлари — унвонлар, орден ва медаллар билан тақдирландилар.

Пойтахтимизнинг муҳташам «Ўзбекистон» халқаро анжуманлар саройида бўлиб ўтган тантанали йиғилишда мамлакатимиз раҳбари Шавкат Мирзиёев аграр соҳа ходимларини байрам билан муборакбод этди ва улардан бир гуруҳига ушбу мукофотларни тантанали равишда топширди.

Президентимиз нутқида соҳа ходимлари меҳнатига юксак баҳо берилган. Жумладан, «Бу соҳанинг меҳнати қанчалик шарафли, нони эса, қанчалик тотли ва ширин эканини барчамиз яхши биламиз.

Деҳқон деганда, бепоён дала-лар, боғу роғлар, дастурхонимиздаги турли ноз-неъматлар, тўй-томошалар, хурсандчилик кунларимиз, бутун ҳаётимиз кўз олдимизда намоён бўлади.

Шу маънода, деҳқон бу — ҳаётнинг бақувват устунни, тирикликнинг мустаҳкам таянчи, десак, ҳеч қандай муболаға бўлмайди», дея таъкидлади Президентимиз.

— Бу орденни ўзимга эмас, бутун хўжалигимиз аъзоларига берилган мукофот деб биламан. Зеро, хўжалик аъзолари бўлмаса, менинг ўзим нима ҳам қила олардим, — дейди «Фидокорона хизматлари учун» ордени соҳибни, Фарғона вилояти ўрмон хўжалиги бошқармаси раҳбари Мансурхўжа Хўжаев. — Жорий йилда ўрмон хўжалигида доривор ўсимликларни етиштириш, балиқчилик, асаларичилик, бедана ва куркачилик соҳаларини янгидан ташкил этдик, Шу йилнинг

ўзида 300 тонна балиқ, 5 тонна курка гўшти, 50 минг дона бедана тухуми, 100 тоннадан зиёд доривор ўсимликлар етиштирдик. Ўрмончиликдаги даромад икки бараварга ошди. Юз йиллар инсон зоти кирмаган, юз метр қавланса ҳам тош чиқадиган ерлардан 1500 гектари ўзлаштирилди. Бир-икки метр қовлаб, pista, ёнғоқ, бодом кўчатлари ўтказдик.

Бу ерларга сув таъминоти йўлга қўйилса, яна 1000 гектарга яқин ерни pistaзор, бодомзор ва ёнғоқзорларга айлантириш имконияти туғилади.

Юртбошимиз кўйган вазифаларни бажариш учун ўрмон хўжалигимизда 100 минг туп каштан, 85 минг туп элдор, қрим қарағайи, туя каби кўчатлар етиштирилди. Бир миллион тупга яқин қоғоз ишлаб чиқаришга мўлжалланган дарахт, юз минг туп pista кўчатлари тайёрланди. Бу билан четдан кўчат олиб келишга эҳтиёж қолмайди десам муболаға бўлмас.

Байрам кунлари мамлакатимизнинг турли бурчакларидан келган деҳқонлар мириқиб суҳбатлашдилар, ўзаро тажриба алмашдилар. Тошкент шаҳридаги диққатга сазавор жойларга, кўرғазмалар ва пойтахт вилоятидаги фермер хўжаликларига ташрифлар меҳмонларда катта таассурот қилдирди.

Эрта баҳордан кеч кузгача дала-сидан чиқмаган, шу юрт ободлиги, шу халқ ризқи тўкин-сочинлиги учун тинимсиз меҳнат қилган деҳқонларнинг пойтахтимизнинг кўнгилочар масканлари, театрлари, концерт заллари, мезейларида бўлиши байрамнинг янада шукуҳли ўтишини таъминлади деб бемалол айта оламиз.



— Тўгриси, байрамимиз бунчалик катта тантаналар билан ўтади деб ўйламаган эдим, — дейди сирдарёлик фермер, «Шухрат» медали соҳибни Иштиёр Аллаев. — Йил бўйи меҳнат қилиб, экинларингдан кўзлаган ҳосилингни олганингда бир хурсанд бўлсанг, бугунги каби юксак эътибордан яна бир бор кўнглинг осмон қадар кўтарилар экан.

Жорий йилда жамоамиз билан галладан 50 центнердан, пахтадан 33 центнердан хирмон кўтардик. Пахтадан 72 миллион сўм соф даромад билан чиқдик. Галладан 15 миллион, такрорий экилган шолидан 40 миллион сўм даромад олдик. Чорвамиз ҳам даромад келтириб турибди. Буларнинг барчаси юртимизда аграр соҳага берилаётган юксак эътибордан, деб биламан.

Бир сўз билан айтганда, мамлакатимизда Конституциямиз қабул қилинган куннинг 25 йиллиги билан бошланган байрам тантаналари қишлоқ хўжалиги ходимлари кунига уланиб кетди ва бутун ватанимиз бўйлаб давом этди. Зеро, тинчлик, хотиржамлик, барғрикенглик ҳукмрон юртга, меҳнаткаш, ҳалол инсонларга байрамлар ярашади.

Кўшалок байрам барчамизга муборак бўлсин!

Тоҳир ДОЛИЕВ.





**Халқимизни, элимиз дастурхонини
тўкин-сочин қилишда жонбозлик
кўрсатаётган фидойи ғаллакорлар,
миришкор бободехқонлар ва
касбдошларимизни**

**Конституция куни ҳамда
Қишлоқ хўжалиги ходимлари
байрами билан чин дилдан
муборакбод этамиз.**

Бўзсув ИТБ жамоаси



МУҚАДДАС НЕЪМАТ НАШИДАСИ

Сўнги йилларда мамлакатимизда фермерлик ҳаракатини ривожлантириш борасида амалга оширилаётган кенг кўламли ислохотлар натижасида мазкур ҳаракат республика ижтимоий-иқтисодий тараққиётининг муҳим бўғинига айланди.

Муҳтарам Президентимизнинг эл-юрт фаровонлигига қаратилган Фармон ва қарорлари масъулиятдан келиб чиқиб, фермер хўжалигимиз мавжуд тармоқларнинг барчасида қувончли натижаларни қўлга киритмоқда. Чорвачилик ва деҳқончилик барқарор тармоққа айлангани ҳолда боғдорчилик, сабзавотчиликни ривожлантиришда берилган имкониятлар ҳисобига ижобий ишлар амалга оширилмоқда.

Маълумки, Бухоро, қолаверса, Шофиркон туманимиз полизчилик борасида нафақат юртимизда, балки дунёга донғи кетган гўшалардан саналади. Хўжаликда ҳар йили 5 гектар майдонга, асосан, қовуннинг сара навларини экамиз. Жамоамиз қатор йиллардан буён вилоятда ўтказиладиган “Қовун сайли”-да совриндорлар сафида бўлади. Халқимизнинг машҳур қовун навларидан “Оқ бўрикалла”, “Шероз”, “Амири” навлари эндиликда аҳоли томорқаларида ҳам экилмоқда. Айрим йўқолиб кетган ёки кетаётган қовун навларини тиклаш борасида ҳам изланишлар олиб бораёпмиз. Шунингдек, маҳаллий навлардан эртапишар — Роҳат, ўртапишар — Суюнчи-2, Олтин водий, Лаззатли, Олтинтепа, Кичкинтой, Оби новвот, Гурвак, кечпишар — Тўёна, Гурлан, Амударё, Гулоби Хоразмий, Зар гулоби, Саховат, Умр-

боқий, Бешак навларини ҳам халқимиз дастурхонига тортиқ қилаёпмиз.

Таъкидлаш ўринлики, юртимизда ҳукм сураётган тинчлик ва осойишталик, меҳр-оқибат, миллатлараро тотувлик муҳити кенг кўламли ислохотларнинг муваффақиятли амалга оширилишида ҳал қилувчи аҳамият касб этмоқда. Миллий иқтисодиётимизнинг ва табиийки, аҳолининг реал даромади ҳамда турмуш даражаси барқарор ўсиб бориши — буларнинг барчаси тинчлик туфайлидир.

Истиқлол шарофати билан юртимизда ҳар бир кун, сана, байрамлар тантанали, мазмунли қилиб нишонланади. Қолаверса, бир муборак куннинг шуқуҳи тугамасдан, иккинчи байрам эшик қоқиб туради. Йилимизнинг сўнги ойи ҳам шу каби шодиёналарга бой бўлиб, уларнинг ҳар бири ўзига хос мазмун-моҳиятга эга. Республикаимиз Конституциясининг 25 йиллиги ҳамда Қишлоқ хўжалиги ходимлари кунини халқимизга, соҳадошларимизга муборак бўлсин, ишларингизда омад ёр бўлсин. Юртимизни ҳеч қачон муқаддас неъмат — тинчлик тарк этмасин.

Азим ЛАТИПОВ,

Ўзбекистон Қаҳрамони,

“Азим Шофиркон юлдузи” фермер хўжалиги бошлиғи.

ФАРОВОНЛИК — БОШ МЕЗОН

Фермер хўжалигимиз жамоаси давр талабларидан келиб чиққан ҳолда эл-юрт тўқинлигига муносиб ҳисса қўшиш нияти билан меҳнат қилмоқдалар. Жорий йилда деҳқончилик маҳсулотлари етиштириш режаси экилган экинлар турлари бўйича ортиғи билан уддаланди. Биргина ғаллачилик бўйича давлатга дон сотиш режаси 115% га бажарилиб, ҳосилдорлик гектарига 75 центнерни ташкил этди. Ютуқларимизнинг бош сабаби хўжаликда инсон омилига бўлган эътиборнинг самарасидан, деб биламан.



Хўжалик томонидан нафақат ишчи-ходимларимизга, балки меҳнат фахрийларимизга ҳам катта эътибор ва ғамхўрлик қилиб келинмоқда.

Мамлакатимиз Конституциясининг 25 йиллиги ҳамда Қишлоқ хўжалиги ходимлари кунини арафасида ўзимизга, аввало, «Ким эдиг-у, ким бўлдик?», деган саволни бериб, жавоб изласак, истиқлолимиз биз учун мислсиз ҳуқуқ ва эркинликлар билан бирга халқимизнинг хоҳиш-иродасини рўёбга чиқариш, давлат бошқарувини демократлаштириш, кучли фуқаролик жамиятини шакллантириш имкониятларини яратиб бергани кўз олдидан ўтади.

Муҳтарам Юртбошимиз таъкидлаганидек “Одамларимиз эртага ёки узоқ келажакда эмас, балки бугун яхши яшашни, муносиб ҳаёт кечиришни истайди.

Шунинг учун биз олиб борилаётган ислохотларни жадаллаштиришимиз, уларнинг сифати ва самарадорлигини янада оширишимиз зарур”.

Давлатимиз раҳбарининг бу сўзлари замирида эл-юрт фаровонлиги мужассам. Келгуси ишларимизга ана шу вазифаларни мезон қилиб олмоғимиз, гайрат кўрсатмоғимиз лозим. Халқимизни, касбдошларимни қўшбайрам — тантанали нишонладиган Конституцияимизнинг 25 йиллиги ва Қишлоқ хўжалиги ходимлари кунини муносабати билан қутлар эканман, барчамизга эзгу ниятларимизнинг ижобатини тилайман.

Анорбой ЭШМАТОВ,

Ўзбекистон Қаҳрамони,

Пхтакор туманидаги “АНВАР-А” фермер хўжалиги бошлиғи.

ҲАММАМИЗНИНГ БАЙРАМИМИЗ

8 декабрни халқимиз Конституциямиз қабул қилинган кун сифатида кўтаринки руҳда нишонлашишади. Жорий йилдан ҳурматли Президентимиз ташаббуси билан ҳар йил декабр ойининг иккинчи якшанбаси Қишлоқ хўжалиги ходимлари кун сифатида байрам қилинадиган бўлди. Бу соҳа вакиллари руҳлантириш билан бирга янада астойдил меҳнат қилишга ундаши тайин.



Бизнинг хўжалигимиз Марказий Фарғона чўли ҳудудида жойлашган. Бу ҳудуд қум ва захкаш майдонлардан иборат бўлса-да, 2004 йилдан буён қилган меҳнатларимиз натижасида йилдан йилга ҳосилдорлик сурати ошиб бормоқда. Жорий, 2017 йил 324 гектар майдонга ғалланинг «АСР» ва «ГРОМ» навларини экиб, ҳар гектаридан давлатга сотиш режасида кўрсатилган 45 центнер ўрнига 50 центнердан ҳосил кўтардик. Натижада хўжалигимиз ва ишчиларимиз омборлар донга тўлди. 123 гектар майдонга пахтанинг «Наманган-77» навини экиб, ҳар гектаридан 28 центнер ўрни-

га 35 центнердан «оқ олтин» териб олишга муваффақ бўлдик. Албатта, экин майдонларимизнинг мелиоратив ҳолатини яхшилаб, юқори ҳосилдорлик сари одимлашимизда шу касбга меҳр қўйган ишчи-ҳодимларимизнинг ҳам ҳиссалари катта бўлмоқда. Азиз юртимизда биринчи бор нишонланаётган ушбу муборак айёмда барча ҳамкасбларимизни чин қалбимдан муборакбод этаман.

Л.МУРОДОВА,

Ўзбекистон Республикасида хизмат кўрсатган қишлоқ хўжалиги ходими.



ФЕРМЕРЛИГИМДАН ФАХРЛАНАМАН

Дунёнинг бирон бир мамлакати, ер юзиде истиқомат қилаётган ҳеч бир инсон она замин бағрида етиштирилган маҳсулотларсиз кун кечира олмайди. Шу маънода олиб қараганда, жорий йилда "Ўзбекистон Республикаси қишлоқ хўжалиги ходимлари кунини белгилаш тўғрисида"ги Қонуннинг қабул қилиниши ана шу ноз-неъматларни сизу бизнинг дастурхонимизга тортиқ қилаётган юз минглаб ҳамюртларимиз заҳматли меҳнатининг чинакам эътирофи бўлди, десак оғинишмаган бўлаемиз. Мен худди ана шу соҳа вакили эканлигимдан, амалга ошираётган камтарона меҳнатим билан халқимиз корига яраётганимдан фахрланаман.

Бундан йигирма бир йил аввал Жиззах вилоятининг Дўстлик туманида 68 гектар майдонда "Эшнӣз бобо" фермер хўжалигини ташкил қилдик. Кўпчилик учун ҳали соҳанинг истиқболи мавҳум бўлиб турган, ерларнинг мелиоратив ҳолати ночор, техника деганининг номи бору, ўзи йўқ, ўртача ҳосилдорлик пахтада 15, ғаллада ҳатто 20 центнердан ҳам ошмайди деган кезлар эди, ўшанда. Шунда Биринчи Президентимиз Ислон Каримов етакчилигидаги мамлакат раҳбариятининг узоқни кўра билиш қобилияти яққол намоён бўлди. Янгидан фаолият бошлаётган фермерлар маънавий, моддий ва молиявий томондан қўллаб-қувватланди. Ер эгалари номини олган тадбиркорларга имтиёз ва преференциялар берилди.

Хўжалигимиз фаолияти ҳақида тўхталадиган бўлсам, узоққа бо-

риб ўтирмайман. Умумий ер майдонимиз 100 гектарга етиб қолган. Жорий йилда ғалладан 70, пахтадан 45 центнердан ошириб ҳосил кўтардик. Кўп тармоқли фермер хўжалиги номини олганимизга анча бўлди. Боғдорчилик, чорвачилик, асаларичиликни йўлга қўйганмиз. Гўштни қайта ишлайдиган кичик корхонамиз ишлаб турибди. Тошган даромадимиз эвазига сотиб олинган ўзимизда ва хорижда ишлаб чиқарилган бир қатор замонавий техника воситалари оғиримизни энгил қилмоқда.

Бундан бир неча йил аввал соҳамизнинг бир гуруҳ илғор вакиллари қаторида Европанинг фермерчилик ривож топган Бельгия, Германия, Голландия сингари мамлакатларида хизмат сафарига бўлдим. Хорижлик ҳамкасбларнинг тажрибасини ўрганиб, ютуқ ва камчиликлари билан танишдик. Сафар сўнигида чиқарган энг асосий хулосам эса, шу бўлди:

Ўзбек фермерини Яратганининг ўзи ёрлақаб турибди. Ғарбда оддий помидор- бодринг ҳам иссиқхонада етиштирилади. Кун кўрмай пишган ҳосилнинг мазаси ҳақида гапирмаса ҳам бўлади. Бизда-чи, бизда йил давомида бошимизда куёш чарақлайди. Экинлардан икки, айримларидан эса, уч марта ҳосил олиш мумкин. Бунинг устига соҳамиз доимий равишда давлат эътиборида, қонунларимиз фермерларнинг эмин-эркин фаолият юритиши учун мустаҳкам замин бўлиб турибди. Биз буни касбий байрамимиз нишонланаётган мана шу кунларда янада яққол кўриб, билиб турибмиз. Барчангизга байрам муборак бўлсин, элу юрт фаровонлиги йўлидаги сай-ҳаракатларингизга барака тилайман, азиз ҳамкасблар!

Муртазоқул БЎТАЕВ,

Ўзбекистон Республикасида хизмат кўрсатган пахтакор, Дўстлик туманидаги "Эшнӣз бобо" фермер хўжалиги раҳбари.

ДЕҲҚОНЧИЛИКДАН САОДАТ ТОПИБ

**Энг муқаддас неъмат — тинчлик ва хотир-
жамлик жаннатмакон юртимиз фаровонлиги-
га қаратилган тадбирларнинг бош омилидир.
Истиқлол менга мулкдорлик — фермер бўлиш
имкониятини берди.**

Муҳтарам Президентимиз раҳнамолигида барча соҳалардаги каби қишлоқ хўжалигида ҳам улкан ютуқларга эришилмоқда. Хўжалигимиз жорий деҳқончилик йилини зафарлар билан яқунламоқдалар. Ғалланинг ҳар гектаридан 75 центнердан, пахтадан 42 центнердан хирмон кўтариш, албатта, қувонарли ҳол бўлгани билан, бу биз учун чегара эмас. Давр талабларидан келиб чиқиб, чорвачилик ва асаларичиликни барқарор тармоққа айланти-

риш бўйича аниқ режалар асосида иш олиб бормоқдамиз.

Мамлакатимизда тантана, тадбирлар, байрамларнинг кети асло узилмайди. Нишонланаётган Ўзбекистон Республикаси Конституциясининг 25 йиллиги ва Қишлоқ хўжалиги ходимлари куни билан халқимизни, соҳадаги ҳамкасбларимни қизгин муборакбод этаман.



Абдураҳим ҲОМИДОВ,
Ўзбекистон Қаҳрамони,
Тўрақўрғон туманидаги “Шаханд Ҳумо Куши” фермер
хўжалиги бошлиғи.

ЕРНИ ҚАДРЛАБ, ЭЛДА ҚАДР ТОПИБ

Қисқа давр ораллигида Ўзбекистон оламга юз тутди. Қишлоқ хўжалигида пахта яққаҳокимлигига барҳам берилди. Деҳқоннинг ўз салоҳиятини кўрсатиши, қолаверса ерга эгаллик қилиши учун берилган эркинлик ўз самарасини бера бошлади.

Ёшлигимдан деҳқончиликка берган меҳрим мени далага етаклади. Узоқ йиллар хўжаликда бригадир бўлиб ишладим. Афсуски, ўша даврларда деҳқон меҳнати қадр топмас эди.

Шукрларким, юртимиз Мустақиллик эришди. Ер ўз эгасини топди. Олдинги Деҳқон — эндиликда фермер. Фермер хўжалигимиз ташкил этилгандан буён ишчи-ходимларимиз қишлоқ хўжалик экинларидан мўл ва сифатли хирмон кўтариб келмоқда. Тупроқ унумдорлигининг ошиши ҳисобига, пахта-

чиликда гектаридан олинадиган ҳосил 10-15 центнерга, ғаллачиликда 20-25 центнерга кўтарилди.

Мамлакатимизда ҳар бир байрам, муборак кун алоҳида эътибор билан нишонланади.

Бахтимиз қомуси Конституциямизнинг 25 йиллиги, Ўзбекистон Қишлоқ хўжалиги ходимлари куни халқимизга, касбдошларимизга муборак бўлсин.



Патила ЭРГАШЕВА,
Ўзбекистон Қаҳрамони,
Бувайда туманидаги “Патилахон” фермер хўжалиги
бошлиғи.

Эътибор ва эътироф

ДЕҲҚОНУ ЧОРВАДОРНИНГ БАЙРАМИ

Мамлакатимизда барча соҳалар қатори қишлоқ хўжалигида ҳам кенг қамровли иқтисодий ислохотлар жадал амалга оширилмоқда. Айниқса, Президентимизнинг “Чорвачиликда иқтисодий ислохотларни чуқурлаштиришга доир қўшимча чора-тадбирлар тўғрисида”ги қарори соҳада янги имкониятларни очиб берди. Мазкур қарор асосида чўпонларга барча шарт-шароитлар яратилмоқда. Энди биз бир пайтлардагидек, ойлик-маош берса ҳам, бермаса ҳам ширкат хўжалиги чўпони эмас, балки чўпон меҳнати қадр топаётган, қилган хизматимизга яраша ҳақ оладиган “Холмурод қазғон чорвадорлар макони” МЧЖ аъзоси ҳисобланамиз.

Президентимиз Шавкат Мирзиёев ташаббуси билан жорий йилнинг 25 августида қабул қилинган “Ўзбекистон Республикаси қишлоқ хўжалиги ходимлари кунини белгилаш тўғрисида”ги Қонуни деҳқону миришкорлар, чорвадорларга бўлган эътироф ва ишонч намунасиدير.



Берикбай ДАРМОНОВ,
Ўзбекистон Республикасида хизмат кўрсатган чорвадор,
Конимех тумани.

ДЕХҚОН БИЛАН ҲАМКОРМИЗ



Бизнинг ИКАРДА Халқаро ташкилотимиз кўп йиллардан буён Ўзбекистон билан яқиндан ҳамкорлик қилиб келмоқда. Аграр соҳа ходимлари ўзларининг касб байрамларини нишонлаётган экан, мен жамоамиз номидан ҳамкасбларимизни самимий муборакбод этаман.

Ўз умрини она заминга бағишлаган, гайрат ва шижоат билан тинимсиз меҳнат қилиб, мамлакатда турли ноз-неъматлар сероблигини таъминлаётган, ҳатто ўзларининг қишлоқ хўжалиги маҳсулотларини дунё дастурхонига тортиқ этаётган соҳа ходимларини табриклаш менга катта мамнуният бағишлайди.

Сизларнинг фидокорона меҳнатингиз улкан натижалар берсин. Қурғоқчилик ва ортиқча ёгингарчиликлар сизнинг экинларингизни четлаб ўтсин, оладиган ҳосилингиз ҳамиша ўйлаганингиздан-да юқори, хирмонларингиз баракали бўлаверсин. Сермашаққат ҳамда шарафли меҳнатингиз роҳатини кўринг. Яна бир бор Қишлоқ хўжалиги ходимлари куни байрами билан чин дилдан табриклайман.

Раъм ШАРМА,
ИКАРДА - Қурғоқчил
минтақаларда қишлоқ хўжалиги
тадқиқотлари халқаро маркази
худудий координатори.

ХАЙРЛИ ТАДБИРЛАР САЛМОҒИ ОРТМОҚДА

Ўзбекистон Республикаси Қишлоқ ва сув хўжалиги вазирлиги Бирлашган Касаба уюшмаси қўмитаси “Халқ билан мулоқот ва инсон манфаатлари” йилини олти мингдан ортиқроқ аъзоларнинг ижтимоий манфаатларидан келиб чиққан ҳолда кўплаб хайрли тадбирлар ва ғаммамли ишлар билан яқунламоқда. Масалан, аъзоларимизни ижтимоий-иқтисодий ҳимоя қилиш мақсадида 27 нафар ходимга 5843 минг сўм миқдорда моддий ёрдам берилди, пахта йиғим-теримида ўрнатилган кўрсаткич учун 30 нафар ходим рағбатлантирилди, кўплаб аъзоларимизнинг фарзандлари болалар соғломлаштириш оромгоҳларида имтиёзли равишда дам олдирилди. 78 нафар ходимлар эса имтиёзли равишда санаторийларда ўз соғлиқларини тиклади, улардан 16 нафари меҳнат фахрийларидир.

Шунингдек, қўмитамиз ташкилотчилигида жорий йилнинг 7 март куни 36 нафар илғор хотин-қизлар ҳамда 12 нафар меҳнат фахрийлари тарихий ва маданий мерослар билан яқиндан танишиш ва муқаддас жойларга зиёрат қилиш мақсадида Самарқанд шаҳрига ташриф буюришди.

Хотира ва қадрлаш куни ҳамда Мустақиллик байрами арафасида вазирликда ва унинг тизим ташкилот-

ларида узоқ муддат ишлаган Иккинчи жаҳон урушида қатнашган ва фронт ортида меҳнат қилган фахрийларга совғалар ва 200 минг сўмдан моддий ёрдам берилди ҳамда 30 нафардан ортиқ меҳнат фахрийларининг ҳолидан хабар олинди. Шу ўринда айтиш мумкинки, қарияларимиз ҳамиша қўмитамизнинг диққат эътиборида бўлиб келмоқда. Чунки уларни руҳий жиҳатдан мудом қўллаб-қувватлаш бизнинг наинки касбий, балки инсоний бурчимиздир.

Жамоамиз келгусида хайрли ишлар ва тадбирлар кўламини янада кенгайтириб бораверади.

Фурсатдан фойдаланиб, Бирлашган касаба уюшмаси қўмитаси номидан қишлоқ хўжалиги соҳасида меҳнат қилаётган барча соҳа ходимларини касб байрамлари муносабати билан самимий табриклайман.

З.САЛИХОВ,
Қишлоқ ва сув хўжалиги вазирлиги Бирлашган касаба
уюшма қўмита раиси.



Қадрли қишлоқ хўжалиги ходимлари!
Сизларни бахтимиз Қомуси байрами ва
Қишлоқ хўжалиги ходимлари куни
билан табриклаймиз.
Ҳамиша ҳосилингиз мўл,
дастурхонингиз тўкин-сочин бўлсин!

8-декабр
Конституция куни

25

ҚИШЛОҚ ВА СУВ ХЎЖАЛИГИ
ВАЗИРЛИГИ БИРЛАШГАН КАСАБА
УЮШМА ҚЎМИТАСИ ЖАМОАСИ

БИЗ ҲАМ ШУ САФДАМИЗ**КЎНГЛИМДАГИ ИФТИХОР**

Дунёдаги барча халқлар қаерда яшамасин, ким бўлишидан қатъий назар, қишлоқ хўжалиги ва дала меҳнаткаши етиштирган маҳсулотлар ва ундан тайёрланган таомлар билан озиқланади. Жонажон Ўзбекистонимиз халқи қадимдан ана шу неъматларни етиштириб келган. Шу сабабли деҳқон аҳли меҳнати — қадрли, ўзи эъзозлидир.

Мен ўзимнинг илм-фан ва санъат соҳасидаги салкам 50 йиллик фаолиятим мобайнида бу соҳанинг меҳнаткаш, заҳматкаш, айна вақтда дилкаш инсонлари билан биргаман. Уларнинг оддийликларини, соддадилликларини, камтар-камсуқумликларини ва халқимиз дастурхонига турли ноз-неъматлар етказиб бераётганидан кувонишларини жуда қадрлайман.

Мозийга назар ташласак, деҳқончилик соҳасига буюк ажодларимиз ҳам ўз ҳиссаларини кўшишган. Масалан, Ал-Фарғоний бобомиз араб деҳқонлари учун Нил дарёси сувини ўлчайдиган асбоб яратиб берган. Ёки Алишер Навоий бобомиздан кейин ўзбек мумтоз шеърлятида энг кўп ижод қилган Огаҳий бобомизнинг касби мироблик бўлган.

Тарихда бундай мисоллар жуда кўп, чунки деҳқончилик ва чорвачилик ўзбек халқининг азалий касб-кори бўлиб келган. Шулар ҳақида ўйлар эканман, бугун сабоқ бераётганларим - ТИҚХММИ ёшлари сиймосида мамлакатимиз сувчиларининг келажагини кўраман. Ва шунда ўзимнинг ҳам

қишлоқ хўжалигига алоқадор эканлигимни ҳис қилиб, кўнглимда ажиб бир ифтихор туяман.

Кўҳна заминимизнинг бой ўтмиш тарихи минг йилларга бориб тақалади. Ўлкамизда шаклланган қадимий илмий-маърифий анъаналар шундан далолат берадики, бундан 3 минг йил аввал муқаддас заминимизда сунъий суғоришга асосланган юсак деҳқончилик маданияти, ноёб ирригация иншоотлари бунёд этилган. Беруний бобомизнинг гувоҳлик беришича, қадимги хоразмликлар қишлоқ хўжалик ишларини даврий режалаштириш эҳтиёжидан келиб чиқиб, ўзларининг тақвим-календар тизимига эга бўлган.

Гарчи ижодда санъаткор, илмда олим бўлсамда, бугун ирригатор ва мелиораторлар сафида меҳнат қилаётганим, деҳқон аҳли билан ёнма-ён эканлигим менга гурур бағишлайди.

Фурсатдан фойдаланиб, аграр соҳанинг барча ходимларини касб байрами билан "Ўзбекистон қишлоқ хўжалиги" журнали орқали чин юракдан қутлар эканман, ҳаётларида бахт ва омад тилаб қоламан.



Ҳожиакбар ҲАМИДОВ,
тарих фанлари доктори, ТИҚХММИ профессори,
"Меҳнат шухрати" ордени соҳибиди.

ҚУВОНЧЛИ САНА

"Ўзбекистон Республикаси қишлоқ хўжалиги ходимлари кунини белгилаш тўғрисида"ги Қонуннинг қабул қилиниши мамлакатимиз тарихига кирадиган ёрқин саҳифа бўлиб, у мазмун-моҳияти ва аҳамиятига кўра, инсон омили устуворлигини ўзида мужассам этади.

Ҳар йили декабрь ойининг иккинчи яшанбаси аграр соҳа ходимлари куни этиб белгилангани фақат деҳқон ва чорвадор ёки фермерларимизнигина эмас, балки шу соҳада хизмат қилаётган биз сингари олимлар, иқтисодчилар, тадбиркорлар, умуман олганда барча заҳматкаш халқимизнинг байрами, катта хурсандчилик айёми бўлиб қолади. Диримиз аҳли ўз тақдирини ер билан боғлаб, юрт тупроғини меҳригиё сифатида эъзозлаб, уни кўзига тўтиё айлагани тарихдан маълум. Азалдан "Ёрни хазина, сувни олтин" деб билган халқимиз ҳаётини қишлоқ хўжалигида етиштирилаётган турли-туман нозу-неъматларсиз тасаввур этиб бўлмайдди.

Яратганнинг инояти, истиқлол шарофати билан гўшамиз ободлиги, турмушимизнинг бундан-да фарворлиги йўлида ўзининг ҳалол меҳнати, бой тажрибаси ва меҳру матонатини аямасдан келатган Ватандошларимиз орасида қишлоқ хўжалиги заҳматкашларининг ўрни беқиёс.



Бугунги фаровон ҳаётимиз асоси, дастурхонимиз тўкинлиги ҳамда бозорларимиздаги файзу баракада заҳматкаш чорвадору деҳқонлар ва фермерларимизнинг улуши нечоғлик салмоқли экани ҳеч кимга сир эмас.

Азму шижоатини ва матонатини энг машаққатли ва олижаноб ишга бағишлаган қишлоқ хўжалигининг фидойи ходимларини касб байрами билан самимий муборакбод этаман.

Раҳимбой ЖУМАНИЁЗОВ,
Филология фанлари номзоди,
ТИҚХММИ бўлим бошлиғи.

ДЕҲҚОНЛАР БИЛАН ДОИМ БИРГАМИЗ

Қишлоқ хўжалиги шунақа соҳаки, тирик инсон унга дахлдор. Чунки Аллоҳ таоло Ерни инсонга Ватан озиқ берувчи қилиб яратган. Заминнинг улуғлиги ҳам шунда.

Ернинг ризқи – туганмас. Диёримиз чўп суқсанг, мева берадиган бебаҳо заминга эга. Зеро “туфроқ” сўзи мумтоз адабиётда улуғворлик, камтарлик, хокисорлик ва улуғлик маъносини англатади.

Замин билан тиллашадиган, уни гулистонга айлантирадиган, меҳнати орқали элни боқадиганлар нега қадрланишини энди тушунгандирсиз. Океан атрофи мамлакатлари сув устини ёпиб,

тупроқ тўкиб тирикчилик қилаётган бир пайтда, биздаги ер билан ҳар қанча фахрлансак арзийди. Чунки у нафақат бизнинг элни, балки бутун дунёни дармондори неъматлар билан таъминлаш имкониятига эга. Ва деҳқонларимиз бу шарафли вазифани уддалашаяпти. Мен бундай заҳматкашларни уларнинг сафида туриб табриклайман. Касб байрамингиз муборак бўлсин!

Фармон ТОШЕВ,
Ўзбекистон Ёзувчилар уюшмаси аъзоси



ХИРМОНИНГИЗ БАРАКАЛИ БЎЛСИН

"Деҳқонки дона сочар, ризқ эшигин очар..." дейдилар ҳазрат Алишер Навоий. Юртимизда халқимиз ризқу рўзини яратувчиларнинг обрў-эътибори ҳамиша юқори бўлган. Зеро, уларнинг машаққатли меҳнатлари эвазига омборларимиз маҳсулотга тўла, дастурхонларимиз тўкин, кўнглимиз тўқ, ҳаётимиз фаровон.

Айниқса, мустақиллик йилларида соҳа ходимларига эътибор янада кучайди. Юртбошимиз ташаббуси билан декабрь ойининг иккинчи якшанбаси Ўзбекистон Республикаси қишлоқ хўжалиги ходимлари кuni этиб белгилангани ва қонун билан мустақамлаб қўйилганлиги ҳам ана шу эътибор ва ғамхўрликнинг яна бир намунасидир.

Истиқлол шарофати билан ер ўз эгасини топди. Қишлоқларимиз қиёфаси ўзгариб, кўрганда кўз қувонадиган қад ростлаётган муҳташам иморатлар, таълим ва соғлиқни сақлаш муассасалари, кўркам ва қулай намунавий уй-жойлар ни ўз бағрига олмақдамоқда.

Қадди тикланаётган, хўжалик эҳтиёжи ва ривожлантириш харажатларидан ортиб бошқаларга

ёрдам қўлини чўзаётган, хайрли ишларга ҳомийлик қилаётган фермер ва тадбиркорлар сафи кенгайиб бормоқда. Буларнинг барчаси сизу биз учун мустақиллик шарофати билан яратилган улкан имкониятлар мевасидир.

Халқимизнинг ризқу рўзини яратаётган қадоқ қўлли деҳқон ва соҳибкорларни, соҳа олимлари ва мутахассисларини, фермер ва тадбиркорларни касб байрамлари билан самимий муборакбод этиш имкониятидан мамнунман.

Ҳосилимиз мўл, хирмонимиз баракали, дастурхонларимиз тўкин, ҳаётимиз янада фаровон бўлсин.

Ҳабиб СИДДИҚ,
Ўзбекистон Ёзувчилар уюшмаси аъзоси, қишлоқ хўжалик фанлари номзоди, доцент.



ЎЗБЕКИСТОН RESPUBLIKASI PREZIDENTI DAVLAT STIPENDIATLARI

Аманқулова Ҳилола Ваҳобжон қизи – 1995 йилда Жиззах вилоятида туғилган. Тошкент ирригация ва қишлоқ хўжалигини механизациялаш муҳандислари институтининг “Ер тузиш ва Ер кадастри” таълим йўналиши бўйича IV босқич бакалаври

Болалигидан билимга чанқоқ, интилувчан Ҳилола ўз устида тинимсиз ишлаши билан тенгдошларидан ажралиб туради. Илм даргоҳида ўтказилган турли хил маънавий ва маърифий тадбирларда фаол иштирок этиб, ўзининг намунали ҳулқи билан устозлари ва тенгдошларининг ҳурмат-эътиборини қозонди.



Бакалавриятда ўқиш жараёнини мукамал ўрганиш мақсадида устозларидан интерфаол усулларда сабоқ олиб ўз билимни янада мустаҳкамлаб барча фанларни аъло даражада ўзлаштиришга муваффақ бўлди. Инглиз тилида равон сўзлаша олади.

Ҳилола институтда, республика ва халқаро миқёсда ўтказилган турли илмий анжуман ва семинарларда мунтазам иштирок этиб келяпти. Жумладан,

2016 йил 15-16 апрель кунлари институтда “Қишлоқ ва сув хўжалигининг замонавий муаммолари” мавзусида ўтказилган иқтидорли талабалар, магистрлар ва ёш олимларнинг XV Республика илмий-амалий анжуманида “Ер ресурсларидан самарали фойдаланишда ер мониторингининг роли”, “Табиатни муҳофаза қилиш ҳар биримизнинг бурчимиздир”, “Баркамол авлод юрт таянчи”, “Давлат кадастри тарихига бир назар” номли илмий мақолалари билан муваффақиятли қатнашди. 2014 йил ўз жамоаси билан талаба ёшлар ўртасида ўтказилган “Тафаккур синовлари” кўрик конкурсининг ҳудудий босқичида фахрли 3-ўринни қўлга киритди. Устозлари ҳамкорлигида “Географик атамаларнинг ўзбекча-инглизча-русча луғавий изоҳи” номли китобни нашрдан чиқарди. 2015 йил Олий таълим муассасалари талабалари учун таъсис этилган “Камолот” стипендияси кўрик танловида иштирок этиб, фахрли 1-ўринни эгаллади.

Ўз соҳасининг сир-асрорларини мукамал ўрганиш учун доимо изланишда, устозларининг ишончини оқлашга интилаётган серғайрат талаба бўш вақтларида спортнинг волейбол, стол теннис, шахмат турлари билан шуғулланиб туради.

— Бакалаврият таълим босқичини тугатганимдан сўнг, магистратурада ўқишни давом эттиришни мақсад қилганман, — дейди Ҳилола Аннақулова. — Келажакда Ватаним илм-фанидаги ютуқларга, соҳадаги мавжуд муаммоларни баратараф этишга ўз ҳиссамни қўшаман ва бунинг учун астойдил ҳаракат қиламан.

У бакалаврият таълим йўналиши бўйича 2017/2018 ўқув йили учун Ўзбекистон Республикаси Президентининг Давлат стипендияси танлови ғолиби бўлди.

Шавкат Батиров – 1984 йилда Бухоро вилоятида туғилган. Тошкент ирригация ва қишлоқ хўжалигини механизациялаштириш муҳандислари институтининг “Гидромелиорация ишларини механизациялаш” йўналиши бўйича II босқич магистранти

Шавкат Батиров ўқиш ва илмий изланишлари давомида қизиқувчанлиги билан юқори рейтинг натижаларига эришиб танилган бўлса, ўзининг тиришқоклиги, меҳнатсеварлиги туфайли “Фарғона водийсида сув ресурсларини бошқариш”, «Аму-Бухоро ирригация тизимларини қайта тиклаш» каби йирик лойиҳаларда турли лавозимлардаги самарали фаолият билан бошқаларга ўрнак кўрсатди. Шавкат илмий-амалий конференциялар, халқаро анжуман ва семинарлар ҳамда маънавий-маърифий тадбирлар фаол иштирокчиси бўлиш билан бир қаторда, 6 та услубий қўлланма ҳамда “Сув насосларидан самарали фойдаланиш” бўйича илмий тавсиянома муаллифи ҳамдир. Хорижий тилардан инглиз тилини пухта ўзлаштирган.



У Ҳиндистон Технологиялар институтининг “Сув ресурсларини бошқариш ва ривожлантириш департаменти”да таҳсил олиб қайтгач, танлов асосида Республикамиздаги энг йирик инвестицион лойиҳалардан бири бўлган, Ўзбекистон Республикаси қишлоқ ва сув хўжалиги вазирлигига қарашли Осиё тараққиёти банки ва Япония халқаро ҳамкорлик агентликлари иштирокидаги лойиҳага харидлар бўйича мутахассис лавозимига ишга қабул қилинди ва 2015 йилга келиб ушбу лойиҳанинг раҳбари этиб тайинланди.

Инвестицион лойиҳалардаги фаолияти билан бир қаторда Жаҳон банки, Осиё тараққиёти банки каби жаҳоннинг йирик халқаро молия институтларининг кўплаб семинар-тренингларида иштирок этиб, бир қатор мувофиқлик сертификати ва дипломларини қўлга киритди. Унинг диссертация мавзуи доирасида 11 та илмий мақоласидан 6 таси халқаро журналларда, 5 таси маҳаллий журналларда чоп қилинди.

Шавкат Батиров магистратура мутахассислиги бўйича 2017/2018 ўқув йили учун Ўзбекистон Республикаси Президентининг Давлат стипендияси танловида ғолибликни қўлга киритди.

Ёш мутахассисларимизга келгуси ҳаётида, ўқиш ва изланиш йўлида навбатдаги марраларни забт этишида сובитқадамлик, ташаббускорлик ва ғайрат-шижоат тилаб қоламиз.

КЕЛАЖАК БУНЁДКОРЛАРИ

Бугун барча соҳалардаги каби таълим тизимида ҳам туб янгиланишлар талаба ёшларнинг иқтидорларини рўёбга чиқаришда катта аҳамият касб этмоқда.

Тошкент ирригация ва қишлоқ хўжалигини механизациялаш муҳандислари институтида талаба ва ёш олимларнинг билим олишлари, илмий изланишлар билан шуғулланишлари учун яратилган шароитлар натижасида 2015-2017 йилларда 65 та давлат грантларидан 2166,7 млн. сўм, 31 та халқаро грантлардан 400 минг евродан ортиқ маблағлар қўлга киритилган. Талабаларнинг 3 нафари Президент стипендияси, 8 нафари номдор стипендия, 16 нафари бошқа турдаги стипендиялар совриндори бўлишди.

Шундай иқтидорли талабалардан бири Тошкент ирригация ва қишлоқ хўжалигини механизациялаш муҳандислари институти "Иқтисодиёт ва менежмент" факультети 3-босқич талабаси Мухлиса Рахматова ҳам 2017-2018 ўқув йили учун Ислон Каримов стипендияси совриндори бўлди.

2015 йилда Тошкент ирригация ва қишлоқ хўжалигини механизациялаш муҳандислари институтига ўқишга қабул қилинган Мухлиса Рахматова ўз соҳасининг етук мутахассиси бўлиш учун изланмоқда. Мухлиса мутахассислик фанлари билан бирга инглиз тили, компьютер технологияларини чуқур ўрганиб келмоқда. Шу билан бирга, "Мева-сабзавот маҳсулотлари экспорти тизимини такомиллаштириш" (Тошкент вилояти мисолида) мавзусида илмий иш олиб бормоқда. Унинг илмий изланишлари натижасида республика конференция ва журналларида 9 та, халқаро конференция ва журналларда 9 та илмий мақолалари чоп этилди.

Мухлиса Рахматова ижтимоий фаоллиги билан ҳам институт ҳаётида самарали иштирок этиб келмоқда. Ўзининг фаоллиги ва иқтидори билан 2016 йилда "Қамолот" стипендияси ва "Тафаккур синовлари" республика кўрик танлови совриндори, 2017 йилда Бутунжаҳон сув кунинда "Энг яхши мақо-



ла" номинацияси 2-ўрин соҳиби, "Зулфия" номидаги давлат мукофоти республика босқичи иштирокчиси бўлди. "Иқтисодиёт ва менежмент" факультетида Ёшлар иттифоқи етакчисидир.

Олий таълим муассасаларида таълим олаётган М.Рахматова каби ёшларимизнинг илм йўлидаги изланишлари, ижтимоий фаоллиги ватанимиз келажagini белгилаб беради.

У.АЛИМОВ,

Тошкент ирригация ва қишлоқ хўжалигини механизациялаш муҳандислари институти Ёшлар иттифоқи бошланғич ташкилоти етакчиси.

Келажакимиз ворисларининг илм-фан чўққисини забт этишига ўзининг муносиб ҳиссасини қўшиб келаётган муассасамиз илм аҳли аграр соҳада меҳнат қилаётган каттаю кичик ишчи-ходимларни, жонқуяр ҳамкасбларимиз-у саховатли халқимизни касб байрами — ЎЗБЕКИСТОН ҚИШЛОҚ ХЎЖАЛИГИ ХОДИМЛАРИ КУНИ билан самимий табриклаймиз.



Тошкент ирригация ва қишлоқ хўжалигини механизациялаш муҳандислари институти жамоаси



**Бунёдкор халқимизни, барча қишлоқ
хўжалиги ходимларини, илмий салоҳияти
билан уларга камарбаста бўлаётган
олимларни**

**Конституциямиз қабул қилинганлигининг
25 йиллиги**

ҳамда

**Қишлоқ хўжалиги ходимлари байрами
билан қутлаймиз.**

**Ватанимиз равнақи, ободлиги йўлида амалга
ошираётган ишларингизда доимо зафарлар
ёр бўлсин!**

**Академик М. Мирзаев номли
Богдорчилик, узумчилик ва
виночилик ИТИ жамоаси**





25

Азиз юртдошлар, меҳнаткаш
бободехқонлар!
Барчангизни **Ўзбекистон Республикаси**
Конституцияси куни ҳамда
Қишлоқ хўжалиги ходимлари байрами
билан самимий муборакбод этамиз.
Хонадонингиздан файзу барака аримасин.
Хаётингиз эзгуликка, қувончу
шодликка тўлсин.
Байрамлар муборак, азиз юртдошлар!

*Жиззах вилояти
“Бўстон олали”
маъмулияти чекланган
Жамияти Жамоаси*



АГРАР СОҲАДА ОЛИЙ ЎҚУВ ДАРГОҶИ ТАШКИЛ ТОПДИ

Сурхондарё вилояти иқтисодий салоҳияти, табиий бойлик-лари билан мамлакатимиз тараққиётида алоҳида аҳамиятга эга. Вилоят иқтисодиёти барқарор суръатлар билан ривожланиб бормоқда. Бунинг тасдиғи сифатида 2016 йил ялпи ҳудудий маҳсулот ҳажми 8 фоизга ўсганини кўрсатиш мумкин.

Халқимиз фаровонлиги, юртимиз бозорларининг қишин-ёзин тўқинлигига Сурхондарё фермер ва деҳқонлари ҳам муносиб ҳиссасини қўшмоқда. Мамлакатимизда экин майдонларининг 7% мазкур вилоят ҳудудига тўғри келади. Воҳа деҳқонлари юртимизда етиштирилдиган пахта ва ғалланинг 8-9% ни, мева ва сабзавотнинг 11% дан зиёдини етказиб бермоқда.

Сўнгги йилларда пахта майдонларининг қисқартирилиб, қишлоқ хўжалигининг таркибий ўзгартирилиши натижасида мева-сабзавот етиштириш кўпаймоқда, уларни қайта ишлаш саноати ривожланмоқда.

Мамлакатимизда аҳоли фаровонлигини янада ошириш, халқимизни сифатли озиқ-овқат маҳсулотлари билан таъминлаш мақсадида чорвачилик, балиқчилик, паррандачилик, асаларичилик каби соҳалар ривожига ҳам катта эътибор қаратилмоқда. Барча ҳудудларда ушбу йўналишларга ихтисослашган янги корхона ва хўжаликлар барпо қилинмоқда.

Минтақада қишлоқ хўжалиги бўйича таркибий ўзгаришларни чуқурлаштириш, соҳани модернизация қилиш ва диверсификациялаш, илгор ва интенсив агротехнологияларни жорий қилишда малакали кадрларга бўлган эҳтиёжни қондиришда бу тадбир, муҳим аҳамият касб этади.

Ўзбекистон Республикаси Президентининг 2017 йил 20 апрелдаги "Олий таълим тизимини янада ривожлантириш чора-тадбирлари тўғрисида" ги қарори ҳам Сурхондарё вилояти халқига айни муддао бўлди. Қарор ижроси натижасида Сурхондарё вилоятида 2 та филиал, яъни Тошкент давлат аграр университетининг Термиз филиали ҳамда Ислоом Каримов номидаги Тошкент давлат техника университетининг Термиз филиали ташкил топди.

Сурхондарёлик ёшлар қишлоқ хўжалик соҳасида таълим олиш учун Тошкент, Самарқанд, Анди-

жон ва Нукус шаҳарларига бориб ўқишларига тўғри келар эди, бу эса баъзи ота-оналар учун иқтисодий қийинчиликлар туғдирарди.

Тошкент давлат аграр университети Термиз филиалининг ҳудудий майдони 3,05 гектарни ташкил этади. Университет филиали ҳудудида спорт зали, стадион, талабалар тураржойи, ошхона қабилар мавжуд. Ҳудудга 1500 га қин арча,



хурмо, олма ва бошқа дарахтлар экилган. Бинонинг ташқи ва ички қисмлари тўлиқ таъмирланди. Ҳудуддаги сув мосламалари, иссиқ ва совуқ сув тизими ишга туширилди. Ахборот-ресурслар марказида китоб сақлаш учун этажеркалар кўйилди. Ётоқхона ҳам таъмирдан чиқарилди.

Филиал биноси 3 қаватдан иборат бўлиб, ундаги ўқув хоналари 710 ўринга мўлжалланган. Бинода химия, биология фанлари бўйича лаборатория хоналари, 6 та 60 ўринлик маъруза хоналари, 2 та компьютер технологиялари ўқув хонаси жойлашган. Ахборот-ресурслар маркази 36 ўринли ўқув зали ва талабалар интернет ҳамда фанларнинг ўқув-услубий мажмуаларидан фойдаланиши учун 6 та компьютер воситалари билан жиҳозланган. Ўқув жараёни учун барча меъёрий ҳужжатлар тахт қилиб қўйилди. Ахборот-ресурслар марказида 14954 дона бадий, илмий адабиётлар, журналлар, ўқув-услубий мажмуаларнинг электрон варианты билан таъминланган.

Университет филиалида 46 нафар профессор-ўқитувчилар бўлиб, уларнинг 3 нафари фан доктори, 13 нафари фан номзоди ҳисобланади.

Филиалида ҳозирча иккита факультет бўлиб, жорий йилги квота 300 тани ташкил этади.

Вилоят ҳокимининг қарорига асосан талабаларнинг ўқув-ишлаб чиқариш амалиётлари, дала тажрибалари ва илмий тадқиқотларини ўтказиш мақсадида ўқув-тажриба хўжалиги учун 50 гектар суғориладиган ер майдони ажратиб берилди.

Абитуриентларни ўқишга мақсадли тайёрлаш, воҳадаги фермер хўжаликлари аъзоларини аграр соҳада маҳсулотлар етиштиришнинг илгор технологиялари билан таъминлаш ва билимини ошириш, янги иш ўринларини яратиш мақсадида филиал қошида тайёрлов курслари "Бизнес маркази" ташкил қилинди.

Шунингдек, бизнес марказда қишлоқ хўжалиги соҳасида фаолият кўрсатаётган фермер хўжаликларининг аъзолари ресурстежамкор илгор технологиялар асосида маҳсулотлар етиштириш ва маҳсулотларга дастлабки ҳамда қайта ишлов бериш бўйича малака оширадиган ва уларга ўқиш якунида сертификат берилди.

Ўзбекистон Республикаси Президентининг 2017 йил 24 майдаги "Қишлоқ ва сув хўжалиги соҳалари учун муҳандис-техник кадрлар тайёрлаш тизимини тубдан такомиллаштириш чора-тадбирлари тўғрисида" ги қарорида 2017-2018 йиллар мобайнида филиалда 1000 нафар талабага мўлжалланган ўқув биноси ҳамда 240 нафар талаба учун тураржой қурилиши мўлжалланган ва унга 26 миллиард сўм маблағ ажратилиши белгиланган.

Гапнинг хулосаси шуки, Тошкент давлат аграр университети Термиз филиалининг ташкил этилиши қадим Сурхон халқига катта туҳфа бўлди.

Ш.АМИРОВ,
ўқув ва илмий ишлар бўйича
директор ўринбосари,

Ш.КАРИМОВ,
"Зоотехния ва қишлоқ хўжалигини
механизациялаштириш" кафедраси
мудири, ТошДАУ Термиз филиали.

ФАН-ТЕХНИКА ЮТУҚЛАРИ

"IEG Uzbekistan" халқаро компанияси томонидан ҳар йили "UzAgroExpo" ҳамда "UzProdExpo" халқаро кўргазмалари ўтказиб келинади. Бу йил ҳам Ўзбекистон Республикаси Қишлоқ ва сув хўжалиги вазирлиги, Фермер, деҳқон хўжаликлари ва томорқа ер эгалари кенгаши, "Ўзбекизоқовқатхолдинг" холдинг компанияси ва Тошкент шаҳар ҳокимлиги билан ҳамкорликда "UzAgroExpo-2017" ҳамда "UzProdExpo-2017" XIII халқаро кўргазмалари бўлиб ўтди.

Қишлоқ хўжалиги ҳамда озиқ-овқат саноатига ихтисослаштирилган мазкур халқаро тадбирда Ўзбекистон, Хитой, Корея Республикаси, Германия, Россия, Исроил, Испания, Италия, Туркия, Финляндия, Голландия, Ҳиндистон, Беларусь, Латвия, Украина ва Қозоғистон каби давлатлардан ташриф буюрган 120 га яқин компанияларнинг вакиллари қатнашди.

"UzAgroExpo-2017" кўргазмасида замонавий қишлоқ хўжалиги техникаси ва эҳтиёт қисмлари, деҳқончилик, чорвачилик, паррандачилик, ветеринария йўналишидаги технологиялар, интенсив боғлар учун мевали дарахт ва декоратив ўсимликлар кўчатларининг намуналари, маҳсулотларни қайта ишлаш, сақлаш ва ташишга ихтисослашган ускуналарнинг кенг экспозицияси ўрин олган.



Кўргазмада биринчи намоиш этилаётган Испаниянинг иссиқхона учун мўлжалланган замонавий ускуналари иштирокчиларда катта қизиқиш уйғотди. "Хота Уэте" компаниясининг бундай технологиялари айна пайтда Европа, Осиё, Американинг ўттизга яқин мамлакатда кенг фойдаланилаётгани унинг нечоғлик мижозларга манзур эканидан далолат бериб турибди. Ўзбекистонда ҳам испанларнинг ресурстежамкор, турли афзалликларга эга бўлган бу ускуналарига бўлган эҳтиёж, талаб ниҳоятда юқори.

— Компаниямиз ўсимликшунослик соҳасида илғорлиги, катта тажрибага эга, — дейди Голландиянинг "Royal Brinkman" компанияси вакили Екатерина Волянская. — Бугунги кунда биз томонимиздан таклиф этилаётган сабзавот, гуллар, ўсимликларнинг тури 36 мингдан кўпроқни ташкил эта-

ди. Бундан ташқари талаб ва эҳтиёжлардан келиб чиқиб, мижозларимизга сув ва электротехника жиҳозлари, иссиқхоналарда микроиклимни бошқарадиган, дезинфекцияловчи қурилмалар, плёнка ва сеткалар ҳам етказиб берамиз. Ўз навбатида Ўзбекистон қишлоқ хўжалиги ва озиқ-овқат саноатида фаолият кўрсатаётган чет эллик инвестор ва шериклар учун қатор солиқ ва боғхона имтиёзлари, бошқа преференциялар жорий этилгани хорижий ҳамкорлар, қолаверса, маҳаллий тадбиркорларимиз эътибори ва эътирофига сазовор бўлди, дейиш мумкин.

"UzProdExpo-2017" кўргазмасида озиқ-овқат саноати ва қайта ишлаш саноатининг барча тармоқлари учун турли сигимдаги идишлар ва ўрама материаллар, дўкон ва супермаркетларни тайёр ҳолда топшириш бўйича автоматлаштирилган тизимлар, музлатиш камералари, совутиш қурилмалари иштирокчилар эътиборига ҳавола этилди.



— Ўзбекистонда мева-сабзавот ва полиз маҳсулотларини етиштириш, уруғ танлаш, турли зараркунандаларга қарши биологик курашиш ва тадбиркорларга лизингга техника воситаларини бериш сингари муҳим жараёнларни қамраб олган мукамал тизим яратилган. Энг асосийси, бир неча йилдан бери йўлга қўйилган ўзаро ҳамкорлигимиз туфайли етказиб бераётган барча қишлоқ хўжалиги экинлари учун белгиланган меёрлардаги фосфор ва калий билан бойитилган, меванинг экспортбоплигини ошириб, таъм ва кўринишини яхшиловчи ўғитларимиз кўпчиликка манзур бўлмоқда, — дейди Россиянинг "АгроПлюс" компанияси директори ўринбосари Юлия Ткаченко.

Қишлоқ хўжалиги ва озиқ-овқат саноатида улкан салоҳиятга эга бўлган мамлакатимизда замонавий технологияларни кенг жорий этишга қаратилаётган эътибордан руҳланган тадбиркорлар кўргазма давомида келгусида ишлаб чиқариш ҳажмини янада ошириш ва маҳсулот турини кўпайтиришга хизмат қиладиган ўзаро манфаатли бўлган кўплаб келишувларга эришди.

Ўз мухбиримиз.

ЭКОЛОГИК БАРҚАРОРЛИК ЙЎЛИДА

Яқинда пойтахтимиз Тошкент шаҳрида Давлатлараро сув ҳўжалигини мувофиқлаштириш комиссиясининг навбатдаги халқаро илмий-амалий конференцияси бўлиб ўтди.

Унда Марказий Осиё давлатларининг сув ҳўжалиги ташкилотлари, Оролни қўтқариш халқаро жамғармаси, БМТ Тараққиёт дастури, Шарқий Европа, Кавказ ва Марказий Осиё сув ташкилотлари тармоғи, Халқаро ҳавзавий ташкилотлар тармоғи, Халқаро сув ресурслари ассоциацияси, Ирригация ва дренаж бўйича халқаро комиссия, Халқаро сув ресурсларини бошқариш институти, Жаҳон банки, Осиё тараққиёт банки, Германия халқаро ҳамкорлик агентлиги шунингдек, турли халқаро ташкилот ва молия институтларининг эксперт ва олимлари, соҳа мутахассиларидан иборат 200 дан ортиқ вакиллари иштирок этди.

"Марказий Осиё давлатларининг сув бўйича ҳамкорлигига 25 йил: эришилган тажриба, истиқболдаги вазифалар" мавзuidaги мазкур анжуманда дунё аҳолиси ва иқтисодиёт тармоқларини сув билан барқарор таъминлаш бугунги даврнинг энг глобал муаммоларидан бирига айланиб улгургани алоҳида қайд этиб ўтилди. Минтақа иқтисодиётининг ривожланиши, халқларимиз турмуш фаровонлиги кўп жиҳатдан сув ресурсларини самарали бошқаришга боғлиқ. Унинг ҳар томчиси чўлу биёбонларга жон бағишлайди, қишлоқ ҳўжалиги ҳамда саноат истиқболлига йўл очади. Шундай экан, бунинг учун оби-ҳаётнинг ҳар қатрасидан оқилона фойдаланиш, ушбу бебаҳо неъмат манбалари муҳофазасини кучайтириш, қишлоқ ҳўжалигига ресурстежамкор технологияларни қўллашни кенг жорий этиш айниқса, муҳимдир.

Шу ўринда Президентимиз Шавкат Мирзиёевнинг Бирлашган Миллатлар Ташкилоти Бош Ассамблеясининг 72-сессиясида "Марказий Осиёда хавфсизлик ва барқарорликни таъминлаш билан боғлиқ муаммолар тўғрисида сўз юритар эканмиз, минтақанинг умумий сув захираларидан оқилона фойдаланиш каби муҳим масалани четлаб ўтолмаймиз. ... Ишончим комил, сув муаммосини ҳал қилишнинг минтақа мамлакатлари ва халқлари манфаатларини тенг ҳисобга олишдан бошқа оқилона йўли йўқ. Ўзбекистон БМТнинг превентив дипломатия бўйича минтақавий маркази томонидан ишлаб чиқилган Амударё ва Сирдарё ҳавзалари сув ресурсларидан фойдаланиш тўғрисидаги конвенциялар лойиҳаларини қўллаб-қувватлайди", — дея, ушбу долзарб масалага алоҳида тўхталиб ўтганини таъкидлаш жоиз.

Марказий Осиёда мавжуд сув ресурсларидан оқилона фойдаланишда чорак аср муқаддам асос солинган Давлатлараро сув ҳўжалигини мувофиқлаштириш комиссиясининг ўрни беқиёс. Шунинг учун ўтган давр мобайнида ушбу тузилма Амударё, Сирдарё ва бошқа трансчегаравий дарёлар ресурсларини бошқаришнинг ўзига хос механизми сифатида халқаро ҳамжамият томонидан юксак эътироф этиб келинаётир.

Давлатлараро сув ҳўжалигини мувофиқлаштириш комиссиясининг фаол иштирокчиси бўлган Ўзбекистонда сувдан оқилона фойдаланиш, унинг беҳуда исроф қилинишини олдини олиш мақсадида сугоришнинг тежамкор технологияларини кенг жорий этиш, ерларнинг мелиоратив ҳолатини яхшилаш борасида эътиборга молик йирик лойиҳалар амалга ошириб келинмоқда.

Халқаро анжуманда Ўзбекистон Республикаси Бош вазири ўринбосари — қишлоқ ва сув ҳўжалиги вазири

Зойир Мирзаев бугунги глобаллашув шароитида нафақат минтақамизда, балки бутун дунёда сув экотизимини безавол сақлаш, табиатнинг ушбу бебаҳо неъматини келгуси авлод учун асраб-авайлаш, ундан тежаб-тергаб фойдаланиш долзарб аҳамият касб этаётганлигини алоҳида таъкидлаб ўтди.

— Марказий Осиё минтақасида сув ресурсларини ҳамкорликда самарали бошқариш масаласи Ўзбекистон ташқи сиёсатидаги устувор йўналишлардан бири ҳисобланади, — дейди Ўзбекистон Республикаси қишлоқ ва сув ҳўжалиги вазири ўринбосари Шавкат Ҳамроев. — Давлатимиз раҳбарининг кўшни давлатларга ташрифлари чоғида ҳам ушбу масалаларга алоҳида эътибор қаратилиб, сув таъминотини яхшилашга доир кўплаб долзарб масалалар муҳокама этилди. Бу ўз навбатида сув ҳўжалиги соҳасида минтақавий ҳамкорликни мустаҳкамлашга хизмат қилади.

Таъкидлаш керакки, Ўзбекистон трансчегаравий дарёлардан умумэътироф этилган халқаро меъёрлар ва қоидалар асосида фойдаланиб келаяпти. Бунинг амалий натижасини мамлакатимизда йиллик фойдаланилаётган сувнинг умумий миқдори ўтган асрнинг 80-йилларидаги 64 млрд./м³ дан ҳозирги кунга келиб ўртача 51 млрд./м³ гача, бошқача айтганда, 20 фоиз камайитрилишига эришилгани мисолида яққол кўриш мумкин.

Таҳлиллар шуни кўрсатадики, республикаимизда ишлатилаётган оби-ҳаётнинг 90 фоизи қишлоқ ҳўжалигига тўғри келади. Шу боис кейинги йилларда мазкур соҳа модернизация қилиниб, қишлоқ ҳўжалик эканларини сугоришда инновацион технологиялардан фойдаланиш, тежамкор усулларни қўллаш орқали ерларнинг мелиоратив ҳолатини яхшилаш чора-тадбирлари кўрилмоқда. Конференцияда Ўзбекистон Орол денгизи фожиаси оқибатларини юмшатиш, ҳудудда экологик ҳамда ижтимоий-иқтисодий вазиятни яхшилаш, аҳолига муносиб турмуш шароитини яратишга жиддий эътибор қаратаётгани эътироф этилди. Давлатимиз раҳбарининг 2017 йил 18 январдаги "2017-2021 йилларда Оролбўйи минтақасини ривожлантириш Давлат дастури тўғрисида"ги қарори ушбу йўналишдаги ишлар кўламини янада кенгайтди.

Анжуман доирасида бўлиб ўтган "Сув ҳўжалиги ва сув ҳўжалигидаги технологиялар — WATER-2017" Марказий Осиё халқаро кўрғазмаси, шунингдек, "Трансчегаравий сув ҳамкорлиги — Марказий Осиёда озиқ-овқат, энергетик ва экологик хавфсизлик асоси" ҳамда "Сув ресурсларини интеграциялашган бошқаришни амалга ошириш иқлим ўзгаришларига мослашишнинг муҳим воситаси" мавзuidaги давра суҳбатлари, "Сув ҳўжалиги соҳасида сувдан фойдаланиш муаммоларини ҳал қилишда ёш мутахассисларнинг иштироки" мавзuidaги махсус сессия кўпчиликда қизиқиш уйғотди. Шу билан бирга минтақа давлатлари ҳаёт учун долзарб бўлган сув ресурсларидан баҳамжиҳатликда оқилона фойдаланиш ниҳоятда муҳим эканлиги эътироф этилиб, мунозара иштирокчилари ўртасида ушбу йўналишдаги энг асосий масалалар юзасидан ўзаро фикр алмашилди.

Сирожиддин РУСТАМОВ,
"ЎзҚХ" муҳбири.

ИЛМИЙ-АМАЛИЙ МУНОСАБАТЛАРНИНГ ЯНГИ БОСҚИЧИ

Яқинда Ўзбекистон Қишлоқ ва сув хўжалиги вазирлиги делегацияси Америка Қўшма Штатларида бўлиб қайтди.

Сафар давомида Мичиган штати университети Президенти Анна Саймон, университетнинг халқаро алоқалар бўйича декани Стив Хансон, қишлоқ хўжалиги факультетининг халқаро алоқалар бўлими бошлиғи Гретчен Нейслер билан музокаралар олиб борилди.

Илмий ва илмий-педагогик тадқиқотларни биргаликда амалга ошириш, илмий ходимларнинг ўзаро тажриба алмашиши, малака ва тажриба орттиришларини ташкил қилиш каби масалалар меморандумда кўзда тутилган ҳамкорликнинг асосий фаолият йўналишлари этиб белгиланди.

Музокаралар жараёнида мамлакатимиз қишлоқ хўжалигида ва унинг олий таълим тизимида амалга оширилаётган иқтисодий ислохотлар, эришилган натижалар ва яқин истиқболга белгиланган вазифалар тўғрисида сўз борди. Уларни амалга оширишда нафақат олий таълим муассасаларининг молиявий имкониятлари ёки давлат грантлари, балки халқаро молия муассасалари ва ташкилотларининг грант ва инвестицияларини ҳам кенг жалб қилиш, ушбу лойиҳаларнинг дастлабки техник-иқтисодий асослаш ҳужжатларини иккала томон ва зарур бўлган ҳолатларда бошқа олий таълим ҳамда илмий-тадқиқот муассасаларининг олим ва мутахассисларини жалб этган ҳолда тайёрлаш мақсадга мувофиқлиги қайд этилди.

Таъкидлаш жоизки, лойиҳаларнинг мавзуларини белгилаш ҳамда долзарблигини асослашда жаҳонда юз бераётган глобал иқлим ўзгаришлари ҳамда Орол денгизи фожиясининг муайян бир минтақа ва жаҳон қишлоқ хўжалиги ишлаб чиқаришига салбий таъсирини юмшатиш билан боғлиқ чора-тадбирлар ҳам ҳисобга олинди. Шунингдек, Олий таълим муассасаларининг профессор-ўқитувчиларини, магистрант ва докторантларининг Мичиган штати университети ахборот-ресурс маркази ва кутубхонаси имкониятларидан фойдаланиш, ўсимликларнинг за-

раркунанда ва касалликларга бардошлилигини ошириш борасида, жумладан, энтомология клиникаси, микробиологик тадқиқотлар марказида амалга оширилаётган ишлар бўйича онлайн режимида соҳа олимлари ва профессор-ўқитувчилари учун масофадан туриб машғулотлар ўтказиш юзасидан таклифлар билдирилди. Бу каби машғулотларни ветеринария медицинаси бўйича ўтказиш масалалари ҳам илгари сурилди.

Ўзбекистонликлар университет қошидаги Ахборот-маслаҳат (Extension service) маркази фаолияти билан яқиндан танишдилар. Бундай марказлар АҚШнинг барча штатларидаги университетлар қошида ташкил этилган. Улар аҳолининг турли қатламлари малакасини ошириш, касбга тайёрлаш, шахсий тадбиркорлик фаолиятини ташкил этиш ва юритиш, ижтимоий масалалар (болалар ва ёшлар тарбияси, оила юритиш, қандли диабет, сил, парранда ва бошқа ҳайвонлар грипи касалликларига қарши кураш) ҳамда қишлоқ ҳудудларида фермерлар ва шахсий томорқа эгалари ўртасида замонавий агротехнологияларни тарғиб қилиш мақсадида турли тренинг ва ахборот-маслаҳат бериш масалалари билан шуғулланади.

Марказнинг 2016 йилдаги бюджети 88,1 млн. АҚШ долларини ташкил этди. Унинг 38,86 фоизи грантлар, 31,7 фоизи штат бюджети, 15,6 фоизи округлар инвестициялари, 10,6 фоизи федерал бюджет ва 1,3 фоизи университет томонидан молиялаштирилган.

Марказ штатнинг 14 та округи ва 83 та маъмурий-ҳудудларида фаолият юритиб, университетнинг 275 нафар профессор-ўқитувчилари томонидан белгиланган ўқув режа

ва дастурлар асосида аҳоли эҳтиёжи ҳисобга олинган ҳолда билим ва кўникмалар ишлаб чиқилади. Ушбу тренинг ва амалий-услубий ёрдамлар танлаб олинган магистр даражасидаги соҳа мутахассислари томонидан 240 та жойда амалга оширилади.

Ташриф жараёнида университет факультетлари кафедралари томонидан 11 та тақдимот ўтказилди. Ўзбекистонликлар Келлог илмий-тадқиқот станцияси, Мичиган қўли ҳудудидаги география, экология ва ҳавза паррандалари тадқиқот маркази, университетнинг амалий-тажриба хўжалиги, энтомология клиникаси, биологик тадқиқотлар маркази, “Анкл Жонс” оилавий фермасига ташриф буюриб, уларнинг фаолияти билан танишдилар.

Тошкент давлат аграр университети ректори Б. Сулаймонов ва университет халқаро алоқалар бўлими бошлиғи С. Адиловлар Огайо университетига бўлиб, жорий йилнинг 10 июлида имзоланган Огайо штати университети билан ҳамкорлик тўғрисидаги Англашув меморандумини амалга ошириш тадбирларини муҳокама этдилар. Мазкур университет фаолияти билан танишув меҳмонларда катта таассурот қолдирди. Учрашув якунида Андижон ҳамда Самарқанд қишлоқ хўжалиги институтлари, Тошкент ирригация ва қишлоқ хўжалигини механизациялаш муҳандислари институтининг Огайо штати университети билан ҳамкорлигини йўлга қўйиш бўйича Англашув меморандумлари имзоланди.

Ташриф доирасида Огайо штати университетининг Қишлоқ хўжалиги коллежи Халқаро дастурлар директори Марк Эвейнбах билан ҳам учрашув бўлиб ўтди ва делегация марказнинг тажриба хўжалигига ташриф буюрди. Марказда мева-сабзавотчилик ва балиқчилик соҳасида катта тажриба тўпланган. Бу ерда амалга оширилаётган тадқиқотларда янги технологияларни қўллаш усуллари билан танишил-

ди. Хусусан, маккани томчилаб суғоришда Япониянинг янги in-tech технологияси делегация аъзоларида жиддий қизиқиш уйғотди.

Бундан ташқари, ўзбекистонликлар Американинг Халқаро таълим дастури жамғармаси кенгаши (American Councils for International Education) раҳбарияти билан учрашдилар. Учрашув чоғида, ушбу жамғарма вакиллари ўзларининг фаолияти тўғрисида батафсил маълумот бердилар. Шу билан бирга, Ўзбекистонда ўз ваколатхонасини қайта очиш истаги борлигини ҳам билдиришди.

АҚШнинг Қишлоқ хўжалиги вазирлиги мутахассислари билан учрашув қизиқарли ва жонли ўтди. Суҳбатлар чоғида икки томонлама савдо-иқтисодий, сармоявий, молиявий ва бошқа соҳалардаги келишувлар ва лойиҳалар бораси-

да қабул қилинган “Йўл харитаси” да белгиланган тадбирларга асосланган ҳолда, икки томон вазирликлари ўртасида Меморандум имзолаш, АҚШнинг етакчи компаниялари инвестицияларини Ўзбекистонга олиб кириш масалалари муҳокама этилди.

Шу ўринда таъкидлаш лозимки, қишлоқ хўжалиги соҳасидаги илғор компанияларнинг инвестицияларини жалб этишда АҚШ қишлоқ хўжалиги вазирлигининг ваколатлари чегараланган. Вазирлик уларга лойиҳалар тавсия этиши мумкин, холос.

Хулоса қилиб айтганда, ташриф якунида имзоланган меморандумлар бўйича Ўзбекистон қишлоқ хўжалиги олий таълим муассасалари профессор-ўқитувчилари ва магистрлари Мичиган ва Огайо университетларида малака ошириш-

ри, тажриба алмашишлари ва ўқиш имкониятларига эга бўладилар. Бундан ташқари, мазкур икки университетнинг тажрибали профессор-ўқитувчилари ва Ахборот-маслаҳат маркази экспертлари 2018 йилдан бошлаб Ўзбекистон фермерлари учун семинар-тренинглари ўтказиш бўйича келишиб олинди. Шунингдек, бундан буён Мичиган ва Огайо университетлари экспертлари билан Ўзбекистон қишлоқ хўжалиги олий ўқув юртлири тадқиқотчилари ҳамкорликда мева-сабзавотлар селекцияси ва уруғчилиги, ўсимликларни биологик ҳимоя қилишда янги технологиялардан самарали фойдаланиш бўйича ҳам халқаро лойиҳаларни амалга оширадилар.

Азиз АБДУМУХТОРОВ,

Ўзбекистон Қишлоқ ва сув хўжалиги вазирлиги масъул ходими

ЎРМОН ХЎЖАЛИКЛАРИДА ЯНГИ ТЕХНОЛОГИЯЛАР

Пойтахтимизда «Ўзбекистонда ўрмон ресурсларини баҳолаш ва мониторинг тизимини такомиллаштириш» лойиҳасининг якунига бағишланган тадбирда мутасадди давлат идоралари ҳамда халқаро ташкилотлар вакиллари иштирок этди. Маросимда ФАОнинг Марказий Осиё бўйича ҳудудий ваколатхонасининг ўрмон хўжалиги бўйича етакчи мутахассислари лойиҳанинг мақсад вазифалари ва эришилган натижалар ҳақида ўз хулосаларини берди.

2017 йилгача Республика ўрмон фонди бир неча давлат ташкилотлари томонидан бошқарилар эди. Бундан ташқари, мамлакат миқёсида ўрмон хўжаликлари инвентаризацияси охириги марта 1978 йилда ўтказилган бўлиб, соҳанинг моддий-техника базаси жисмонан ва маънан эскиргани, етарли даражада модернизация қилинмаганлиги, ушбу тармоқда юқори малакали мутахассислар етишмаслиги, ўрмон қонунчилигидаги айрим меъёрларнинг амалий аҳамияти ва уларни амалга ошириш механизми йўқлиги соҳа фаолиятини ривожлантириш, ўрмонларни кўпайтириш,



муҳофаза қилиш ва улардан самарали фойдаланишда қийинчиликлар туғдираётганди.

2016 йилда Ўзбекистон Республикаси Ўрмон хўжалиги давлат қўмитаси ФАО ҳамкорлигида «Ўзбекистонда ўрмон ресурсларини баҳолаш ва мониторинг тизимини такомиллаштириш» лойиҳасини амалга

оширишга киришди. Ушбу лойиҳа икки йилга мўлжалланган бўлиб, у асосда Бухоро вилояти Ромитан туманида ва Кашқадарё вилояти Китоб туманида тадқиқотлар олиб борилди.

Ушбу тадбирларда ўрмон хўжалиги мутахассислари касбий малака ошириш машғулотларда қатнашиб, ўрмонлар инвентаризациясини амалга оширишда ишлатиладиган замонавий асбоб-ускуналар билан ишлашдаги ўз билим ва кўникмаларини бойитишга муваффақ бўлдилар.

Тадбирда ФАОнинг Марказий Осиё бўйича ҳудудий ваколатхонаси ўрмон хўжалиги бўйича етакчи мутахассиси Петер Пехачек сўзга чиқиб, амалга оширилган ишлар хусусида батафсил сўзлаб берди.

Лойиҳа доирасида ўрмон ер ва дарахт ресурсларини баҳолаш ва мамлакат биосферасининг бошқа турдаги таҳлили қайта ишлаш учун тайёр Географик ахборот тизимлар (ГАТ) ва масофадан зондлаш технологияларини жорий қилиш ҳамда уларни ривожлантириш йўлга қўйилди.

Ушбу тадбирларни амалиётга татбиқ этиш давомида Ўрмон хўжалиги давлат қўмитасининг техник базасини ривожлантиришга кўмаклашиш, ГАТ ва масофадан зондлаш лабораториясига асос солинди. Лаборатория биноси тезкор маҳаллий маълумот алмашиш тармоғига уланди, хоналар махсус дастурий таъминот ўрнатилган компьютерлар билан жиҳозланди.

Анжуманда бундай ҳамкорликни келгусида давом эттириш лозимлиги қайд этилди.

Дано МАРАСУЛОВА,

ўз мухбиримиз.

РАҒБАТ ҒАЙРАТ БАХШ ЭТДИ

Хоразм воҳасининг Хива туманидаги "Раҳимберган ҳожи Анбар" фермер хўжалиги нафақат туманда, балки вилоятда нуфузли ўринга эга бўлган жамоалардан бири ҳисобланади. Хўжалик раҳбари Қадамбой Қутлиев меҳнаткаш, шу билан бирга, омадга, бахт саодатга эга инсон. У 2005 йил-

да 2 гектар ер олиб, пиллачиликка ихтисослашган фермер хўжалигини ташкил қиларкан, тутзорларни кенгайтириш, пилла етиштиришни кўпайтириш йўлидан борди. 2009 йилга бориб эса пахта, ғаллачиликка ихтисослашган йирик фермерга айланиб, ер майдонлари 84 гектарга етди.

— 2017 йилнинг 14 октябри ҳаётимда унутилмас кун бўлди. Ахир фермер хўжалигимизга муҳтарам Президентимиз Шавкат Мирзиёевнинг ўзлари ташриф буюриб, олиб бораётган ишларимиз билан танишдилар, — дейди Қадамбой Қутлиев. — Даладаги ҳосилни кўриб: Мана гектарига 51 центнер бажарилибди, ҳали яна 10 центнер пахта бор, деб ишимиздан хурсанд бўлдилар ва кутилмаганда менга "Каптива" машинасини совға қилдилар. Бу юксак эътибор кўнглимизни кўтарди, аҳил жамоамиз билан яна пахта йиғимтеримига жадал киришдик. Президентимиз холис назар қилган эканлар, шу даланинг ўзидан 60 центнер ҳосил олдик.

Бу йил 9 гектар ерга ғалла экидик, режадаги 22 центнер ўрнига 60-65 центнердан ҳосил олдик. Бугдой йиғиб олингач, 2,8 гектарига мош, 4 гектар ерга сабзи, 2 гектар ерга шоли экиб, катта даромад қилдик. Аъзоларимизнинг оилавий шароитлари яхшиланди, камчилик сезмай яшашимиз шу меҳнат туфайли.

Умрбек Ҳайитбаев боғбонлик қилаётган 5 гектар янги интенсив боғда 1500 туп олма, 500 туп олхўри, 200 туп гилос, 200 туп шафтоли, 100 туп олча, 200 туп узум парваришланмоқда. Бу йил боғнинг ўзидан 15 млн. сўм даромад олинди. Боғ қатор ораларига экилган 3 гектар

пиёздан 300 центнердан, 2 гектар ерга экилган помидордан эса 500 центнердан ҳосил етиштирилди.

Хўжаликда ёрдамчи соҳани ривожлантиришга ҳам эътибор қаратилмоқда. Фермер хўжалик молхонасидаги қорамоллар сони 30 бошга етказилди. Аъзоларнинг иссиқ овқати учун 150 бошдан зиёд парранда боқилмоқда. 45 ўринли дала шийпони атрофи гулзору ҳовуз. Шийпон атрофидаги боғ ёнида 4 сотих жойдаги иссиқхонада ҳам иш қизгин.

— Қишлоғимизда янги қурилган намунавий турар жойлардан бирини Сарварбек ўғлимиз учун сотиб олдик, — дейди она мамнуният билан.

Сокин далаларнинг ҳосиллари йиғиб олинган, ғўзапоялар ичида кейинги йил ҳосили учун ниш уриб чиққан, кўм-кўк майсадай

ғаллазор оралаб юрган фермернинг ҳар бир куни нурли, ҳар бир куни байраму тўй. Бунинг устига улуглар назари тушган далаларда кузги, қишки ишлар бошлаб юборилди. Меҳнат тароватидан катта йўл бўйидаги шийпонгача экилган арчалар ва бахмал гуллар ҳам эл шижоатини намойиш қилаётгандай кўклик ва қизиллик ичра бўй таратиб, обод қишлоқ кўчаларига файз киритмоқда.

Ўз мухбиримиз.



*Қадрли аграр соҳа
ходимлари,*



Сизларни Ўзбекистон Республикаси Конституцияси кунини ҳамда Қишлоқ хўжалиги ходимлари байрами билан чиндилдан табриклаймиз.

Нурли Юртимизнинг ҳар манзилида бунёдкорлик ва саодатли ҳаёт йўлидаги қадамларингиз эзгуликларга тўла бўлсин!

Хоразм вилояти Хива туманидаги «Раҳимберган ҳожи Анбар» фермер хўжалиги жамоаси.



Реклама

«AnGuzal Agroservis» ХК

Юртимиз равнақига муносиб ҳисса қўшаётган деҳқон ва фермерларни, барча қишлоқ хўжалиги ходимларини улуг саналар Конституциямиз байрами ва Қишлоқ хўжалиги ходимлари куни билан самимий табриклайди, уларга тинчлик-хотиржамлик, бахту саодат ёр бўлишини тилайди.



ҚИШЛОҚ ХЎЖАЛИК ЭКИНЛАРИНИ ЗАРАРЛИ ҲАШАРОТЛАРДАН ВА КАСАЛЛИКЛАРДАН ҲИМОЯЛАШ УЧУН МИКРОБИОЛОГИК ПРЕПАРАТЛАРНИ ТАКЛИФ ЭТАДИ
(очиқ ва ҳимояланган тупроқда қўлланиш учун)



СПОРАГИН

Тизимли микробиологик фунгицид

Ўсимликларни замбуруғли ва бактериал касалликлардан, шунингдек, пахта, буғдой, сабзавот-мева ва бошқа қишлоқ хўжалик экинларини қуйидаги барг ва илдиз касалликлари мажмуасидан ҳимоя қилиш учун қўлланилади: илдиз чириши; фузариоз; вертициллёз; фитофтороз; альтернариоз; церкоспороз; унсимон шудринг; пероноспороз; парша; монилиоиз; кулранг чириш; занг; бактериоз-бактериал куйиш; бактериал саратон; некрозлар.

ПРЕСТИЖ

Микробиологик инсектицид

Ҳашаротга ва унинг ичагига таъсир этувчи препарат

- Экинларни: оқпашша, барг қурти, кўсак қурти капалаги, қуя, ялтироқ қурт, ўрмаловчи қурт (шу жумладан, узумбошга тушувчи), мевахўр, одимчи қурт, ипак қурти, ўсимлик бити, ўргимчаксимон кана каби ҳашаротлардан ҳимоя қилиш учун қўлланилади.

ПЛАНТАСТИМ

Фунгицид хусусиятли микробиологик биокучайтирувчи препарат

Ўсимликларнинг ривожланиши ва озикланишини,

- барча қишлоқ хўжалик экинларини вегетация бошидан охиригача яхшилаш учун махсус ишлаб чиқилган. Уруғларнинг униб чиқиши ва ўсимликлар ўсишини тезлаштириш учун самаралидир. Ўсимликларнинг илдиздан озикланишини кучайтиради, ўсишнинг бошланғич босқичларида бақувват илдиз тизими ривожланишини таъминлайди, илдиз патогенларидан ҳимоя қилади.

Тупроқни ва ўсимликларни касаликка микробиологик анализ қилиш.
Тупроқни микроэлементларга ва Ph га текшириш.

ИШОНЧЛИ ҲИМОЯ ВА ЭКОЛОГИК ТОЗА ҲОСИЛ!
ПРЕПАРАТЛАРИМИЗ ҲОСИЛДОРЛИКНИНГ 20–40% ОШИШИГА КўМАКЛАШАДИ.
Тел.: (+998 90) 906-72-99, 977-27-16, (+99893) 580-71-71;
E-mail: anguzal@mail.ru

Маҳсулот сертификатланган

Хизматлар лицензияланган



ОТА ЎГИТИГА АМАЛ ҚИЛИБ, КАМ БЎЛМАДИМ

Фарҳод Саидов юртимиздаги муқаддас қадамжолардан бири Ҳазрати Башир зиёратгоҳининг ёнгинасидаги қишлоқда яшайди. У ёшлигидан ҳозирда 95 ёшни қаршилаган, узоқ йиллар қишлоқ хўжалиги соҳасида ишлаб, 7 фарзандни эл-юрт корига ярайдиган қилиб тарбиялаган падари бузруквори Маъдихон отадан зироат, соҳибкорлик сирларини ўрганди.

— Инсон, аввало, ўзи яшаб турган хонадонни, томорқасини обод қилиши керак. Томорқада барака бор. Мен доимо фарзандларим қалбида ёшлигидан томорқага меҳр уйғотмишга ҳаракат қилдим. Ҳозир ҳам уларнинг уйларида бўлиб, томорқаларини назорат қилиб тураман, — дейди Маъдихон ота шукроналик билан.

— Кўриб турганингиздек, 10 сотих атрофидаги нотекис майдонда экилган 50 тупдан ортиқ турли хил мева, 12 туп токнинг энг сара маҳаллий навларидан мўл ҳосил ола-япмиз. Бир қарич ерни ҳам қолдирмасдан тўқсонбости экинлар экканмиз. Худудимизда йил давомида салқин ҳукмронлик қилса-да, сабзавот ва полиз экинларидан 2 марта ҳосил оламиз. Бир сўз билан айтганда, бозорга боришга эҳтиёжimiz йўқ. Хонадонимиз шароитида қорамол, қўй-эчки, паррандачилик билан шуғулланиб келамиз. Улардан яхшигина даромад ҳам олаяпмиз, — дейди Фарҳод Саидов мамнуният билан. — Отам ўғитларига амал қилганим учун мавжуд тармоқдан жорий йилда, рўзғорда ишлатилган маҳсулотлардан ташқари, 34 миллион сўм фойда олдим. Анча йиллар бурун “Фарҳод Маъдиевич” фермер хўжалигини ташкил қилгандим. Шундан буён тоғлар бағридаги бепоён ерлардан янада самарали фойдаланиш бўйича тажрибалар олиб боряпман. Ушбу изланишлар натижаларига таяниб хўжаликни кенгайтириш бўйича ама-

лий ишларни бошлаб юборганмиз. Совуқ, салқин об-ҳавога қарамасдан, кўриб турганингиз, шу кунларда ҳам саримсоқпиёз ва пиёз яшнаб турибди.



Давлатимиз раҳбарининг аҳолини экологик тоза озиқ-овқат маҳсулотлари ва доривор воситалар билан таъминлаш, юртимиз флорасидаги истиқболли доривор ўсимликларни маданийлаштириш, уларни саноат плантацияларида ўстиришни йўлга қўйиш, фармацевтика саноати учун хом ашё базасини яратиш борасидаги фармонлари соҳа жонқуярлари, хусусан қаҳрамонимизнинг ҳам бефарқ қолдирмади. У томорқасида доривор ўсимлик — жумрутсимон чаканда

(облепиха крушиновидная) экишни режалаштираяпти. Ушбу ўсимлик табиатда бута ёки кичик дарахт кўринишида ўсади. Новдалари тиканли, мевалари шарсимон ёки чўзинчоқ, шарбати мазаси нордон ва ундан ананас таъми келиб туради. Асосийси, чаканда қуруқ, иссиқ ҳаво ҳароратига чидамли, тупроқ унумдорлиги паст, шўр ерларда ҳам ўсаверади. Бундан ташқари, совуққа ҳам чидамли. Илдиз бачкилари орқали тез кўпайиши ҳамда мева шарбатининг дориворлик хусусиятларига кўра жуда фойдали.

— Чакандани доривор ва мевали ўсимлик сифатида кўпайтириш фақатгина вегетатив усул орқали амалга оширилади. Бунинг учун 25-30 см узунликдаги ёғочлашган новда қаламчалари ўсимлик уйғонмасдан, февралнинг 20-25 кунларида тайёрланади ҳамда олдиндан тайёрланган эгатларга экилади ва тез-тез суғориб турилади. Ўз илдизига эга кўчатлар бир йилда стандарт кўчатлар ҳолатига етади, — дейди изланивчан томорқачи фермер.

Маълумки, юртимизда ишлаб чиқарилаётган қишлоқ хўжалик маҳсулотларининг асосий қисми деҳқон-фермер хўжаликлари ҳамда томорқа эгалари ҳисобига тўғри келади. Шунини ҳисобга олган ҳолда фермер хўжаликларида экинлар структурасини диверсификация қилиш, тупроқ унумдорлигини оширувчи ва юқори даромадли экинлар майдонларини, маҳсулотларни қайта ишлаш, хизмат кўрсатиш тармоқларини кенгайтириш орқали кўп тармоқли фаолиятни ташкил этиш бугунги кунда долзарб аҳамиятга эга.

2017—2021 йилларда Ўзбекистон Республикасини ривожлантиришнинг бешта устувор йўналиши бўйича Ҳаракатлар стратегиясида белгиланган вазифаларни амалга ошириш, қишлоқ хўжалиги маҳсулотлари ишлаб чиқарувчиларни янада кенг қўллаб-қувватлаш, фермер, деҳқон хўжаликлари ва томорқа экин майдонларидан фойдаланиш самардорлигини ошириш бугунги куннинг долзарб вазифаларидан ҳисобланади. Фарҳод Саидов бугун шу улғувор ишларни амалга ошириш, шу йўл билан юртимиз фаровонлиги, халқимиз дастурхони тўқинлигига ҳисса қўшиш Конституция ва Қишлоқ хўжалиги ходимлари кунини муносиб кутиб олиш истагида фидокорона меҳнат қилмоқда.

Ф.МИРЗАЕВ.

БУЛОҒИ ШИФОЮ ДУОСИ МАДАДДИР БУ ЭЛНИНГ

Мингбулоқ Наманган вилоятидаги ўзига хос иқлимга эга, ёзи иссиқ ва давомли, қиши юмшоқ ва қисқа, тупроғи бўзтупроқли, еростки ва устки бойликлари захирасига бой туман ҳисобланади. “Ҳовуз мазор”нинг шифобахш булоқлари, Қўш қишлоғидаги шўрсувли, Баландгўртепа, Узунтепа, Мулқобод, Қоғликўл қишлоқларидаги булоқлар минг дардга даволиги билан халқ яхши кўрган масканлардандир. 1992 йилда туманнинг Довдук қишлоғи ҳудудидан нефть отилиб чиқши ва юқоридаги маълумотлар асосида Мингбулоқ номини олган туманнинг умумий ер майдони 740 кв.км, геологик фаол зона ҳисобланади. Туман ҳудудидан Сирдарё дарёси ва Охунбобоев номли канал оқиб ўтади.

— Бугунги кунда туманимиздаги 750 та фермер хўжалигининг 500 дан зиёди кўп тармоқли хўжаликлар ҳисобланади, — дейди Мингбулоқ туман фермерлар кенгаши раиси Азизбек Абдусаломов. Биз бу йигитдан туман ва вилоятда танилган

ўртоғим Абдусалом Қодиров ҳам кўргананда эди, — дейди Тўлқинжон момо. — Аммо ҳаётда йўқотишлар ҳам, топмишлар ҳам кўп бўларкан. Шу хўжаликни тузган ўғлим Баҳодир ҳам бугун орамизда йўқ, аммо унинг ишини давом қилдираётган фарзандларим, не-



Қодировлар сулоласи ҳақида суриштирганимизда, “Мен ҳам шу сулоладанман”, деб отаси, “Дўстлик” ордени соҳиби Бахтиёр Қодиров бошқараётган “Бахтиёр Абдусаломович” фермер хўжалиги бошлаб борди. Бизни ёнида икки ўғли ва қизлари билан ёши улуғ онахон қарши олдидлар. Қалбию ҳарорати дуога тўла момонинг дил сўзларидан Қодировлар механизатор ва фермерлар оиласи эканлигини ҳам билиб олдик.

— Фарзандларининг бугунги муваффақиятларини турмуш

вараларим бор. Бахтлиман, бу дамларга етказганига минг шукур. Қаранг, шу қишлоқлар олдин шундай фаровонмиди? Қишлоқ мулкдорлари деган сўзнинг ўзи йўқ эди-ку! Яна Қишлоқ хўжалиги ходимлари куни ҳам белги-ланганидан қувондим. Олти ўғил, етти қизим, куёвларим ва келинларим, 51 нафар невараларим, 65 нафар чевараларим атрофимда парвона, уйимиз доимо катта тўйхонадай, ризқимиз тўкин. Ахир бешта фермер ўғлим бор, улар ҳар бир вазифани ўз вақтида уддалайдилар. Мингбулоқ-

ликларнинг сўзи сўз. Ватан равнақи учун, тинчлик, тотувлик, ҳамжихатлик учун фақат ва фақат саодатли, хайрли меҳнат қилмоқ керак. Халқимизга қўшбайрам муборак бўлсин!

Ҳа, онахон айтганича бор. Унинг катта ўғли Иброҳим Қодиров 40 йилдирки механизатор. Шу касби туфайли элга танилди. Абдуфаттоҳ Қодиров тадбиркор ҳамда механизатор. Раҳматли Баҳодир Қодиров тузган “Баҳодир Абдусалом ўғли” фермер хўжалигини унинг фарзанди Донёр бошқармоқда. Шухратилло Қодиров “Иброҳим Қодиров” фермер хўжалиги раҳбари. Шавкат Қодиров юқори унумли техника сирларини мукамал ўрганган механизатор. Хайрулло Қодиров “Қодирали ота-2” фермер хўжалиги раҳбари. Шуниси ҳам борки, бу фарзандларнинг ҳаммаси ота касби механизаторликдан фермер хўжалиги раҳбари даражасига етиб, ўз касбининг фидойисига айландилар.

Бу сулоланинг қизлари Муҳаррам, Саодат, Каромат, Марғуба, Манзура, Матлубалар ҳам катта оила бекалари бўлиш билан бирга қишлоқ хўжалиги ишларида ака, ука ва фарзандларига доимо мададкорлар.

— “Меҳнат инсонни улуғлайди”, дердилар отам бизга болалигимизда, — дейди Бахтиёр Қодиров.

... Ораста шийпон атрофи супурилган, сидирилган, келинлар Башоратхон, Ҳамидаҳон, Тўлғаной, Гўзалхон, Ҳожирахон, Зулфия, Дилшодахонлар катта қозонда ишчи хизматчилар ва оила аъзолари учун овқат тайёрлашмоқда. Момо эса доимо дуода. Ўғилу невараларининг саодатини, эл тинчлигини тилайди, бугунги дориломон кунларга ҳамду сано ўқийди. Бу элнинг улуғворлиги ҳам ана шунда. Қариялари иззат топган, ёшлари хизмат қилган эл тўкин-сочинликда яшайди.

Ш.ЖАББАРОВА,

ўз мухбиримиз.

Суратда: момо ўз яқинлари даврасида.

Бугунги кунда мамлакатимизда қишлоқ хўжалигида меҳнат қилиб, ўзига хос тарзда илмий тадқиқотлар, изланишлар олиб бораётган миришкорлар кўплаб топилди. Ана шулардан бири Андижон вилоятининг Асака туманидаги "Asaka Oil plant Seeds" илмий йўналишдаги селекция-уруғчилик фермер хўжалиги раҳбари Абдиҳалил Абидовдир.

Унинг хўжалиги бундан тўрт йил муқаддам ташкил этилган бўлиб, юртимиздаги ва Россия федерациясидаги илмий тадқиқот институтлари, жумладан, мамлакатимиздаги Ўсимликшунослик, Дон ва дуккакли экинлар ҳамда В.С.Пустовой номидаги бутун Россия мойли экинлар илмий-тадқиқот институтлари билан ҳамкорликда мойли экинларнинг импорт ўрнини босувчи энг яхши навларини яратиш ва кўпайтириш билан шуғулланиб келмоқда.

Кўп йиллик изланишлар натижа-сида хўжаликда кунгабоқарнинг "Осиё" ва "Янги замон" навлари яратилиб, ўтган йили давлат реес-трига киритилди ва мамлакатимиз ҳудудларида экиш учун тавсия этилди. Кунгабоқарнинг мазкур навлари эртапишарлиги, мойдорлиги каби кўплаб жиҳатлари билан бошқа навлардан устун туради. Қолаверса, ушбу навларнинг уруғ-лари ўзимизда ишлаб чиқарилган-лиги учун четдан келтирилётганла-рига қараганда анча арзон.

Ҳозир мамлакатимизда экилё-тан кунгабоқарнинг 40% ини маз-кур навлар ташкил этмоқда.



Фермер хўжалигида мош, со-янинг янги навлари устида ҳам ил-мий тадқиқотлар жадал олиб бо-рилмоқда.

— Эндиликда далаларимизга туп-роқ-иқлим шароити, сув таъмино-ти ҳолатидан келиб чиққан ҳолда экинларни экишимиз лозим, — дейди А.Абидов. — Бу хусусда Пре-зидентимиз ҳам такрор ва такрор таъкидламоқда. Шунинг учун деҳ-қонларимиз талабига мос қишлоқ хўжалик экинларининг турли на-вларини яратиш, тақдим этмоғимиз даркор. Чунки йил бўйи меҳнат қил-ган миришкор якунда даромад сал-моғидан қониқиш ҳосил қилсин.

Фермер ёзда Россиянинг Крас-нодар ўлкасида бўлиб, халқаро се-минарда иштирок этиб қайтди. Эн-диликда у ердан келтирилган соя навларини ўзимизнинг иқлимга мослаштириш ва кўпайтириш ва бу борада тегишли агротехнология-ларни яратиш устида ишлар олиб борилмоқда.

Дастлаб йигирма гектар майдонда иш бошлаган фермернинг ихтиёри-да ҳозир 74 гектар экин майдонлари бор. Илмий-тажриба ишларидан та-шқари у жорий йилда 39 гектар ерга ғалла экиб, ҳар гектаридан 71 цент-нердан ҳосил олишга эришди.

Яна бир эътиборли жиҳати Аб-диҳалилнинг Мадинабону исмли қизи дадасининг изланишларида кўмакдош бўлмоқда. Болалигидан деҳқончиликка меҳр қўйган қизча-нинг иқтидори келгусида ундан яхши селекционер олима чиқиши-дан далолат. Бундай дейишимизнинг боиси, у яхши шёрлар ёзади, мак-табда спорт тўғарақларига мунта-зам қатнайди. Ҳатто, ўтган йили "Вақт қадри" номли, бу йил эса "Иқроқ" номли шеърый китобча-лари нашр этилди. Тилак шулки, бу қизчамиз қайси соҳани танлама-син, унга иқбол ёр бўлсин. Қуйида унинг ижодидан намуналарни эътиборингизга ҳавола этамиз.

Лайло АБДУКАРИМОВА.

ШУКРОНА

*Замона тинч, осуда ҳаёт,
Ҳар томонда қўшиқ, тарона.
Ўзбегимга битайин баёт,
Истиқлолга қилиб шукрона.*

*Ҳар тарафда шодлигу байрам,
Дунё боқар бизга ҳайрона.
Яшанг озод Ватан бағрида,
Истиқлолга қилиб шукрона.*

*Эл-юрт учун олайлик билим,
Қадам ташлаб шахдам, мардона.
Шу ватанга қилайлик хизмат
Истиқлолга қилиб шукрона.*

ЎЗБЕКИСТОНИМ

*Кўз очиб кўрганам, ёруғ жаҳоним,
Боболардан мерос ота маконим.
Сен онам алласи таралган замин,
Кўзимга тўтийё, Ўзбекистоним.*

*Олис тарихингдир дунёга дoston,
Илму маърифатга бўлгансан макон.
Гурурим, тақдирим, сен ифтихорим
Келажаги буюк Ўзбекистоним!*

ТЎРТЛИКЛАР

*Илм нурин сочгувчи офтоб,
Ҳамдамию йўлдоши одоб.
Гар мутолаа қилсангиз албат,
Онгингизни бойитар китоб.*

*Бир ажиб ҳис кезар боғларда,
Ям-яшил лаҳзалар тугаб боради.
Деҳқоннинг хирмони кўкка етганда,
Олтин куз нафаси якун топади.*

Мадинабону ҲАБИБУЛЛАЕВА.



ТРАКТОРВОР.UZ

МТЗ ВА БЛЮМИНГ КОМПАНИЯЛАРИНИНГ РАСМИЙ ДИЛЕРИ

*Халқимизни, қишлоқ хўжалигининг ривожланишига фидокорона меҳнатлари
билан муносиб ҳисса қўшаётган деҳқону фермерлар ва олимларни*

Бош қомусимиз қабул қилинганининг 25 йиллиги

ҳамда

Қишлоқ хўжалиги ходимлари байрами

билан самимий табриклайди!

*Оилавий хотиржамлик, юртимиз ободлиги ва тўқинчилигини таъминлашда
улкан зафарлар тилайди.*

Қуйидаги русумдаги

Беларус 80.1
Беларус 892
Беларус 920
Беларус 1025

Беларус 82.1
Беларус 952
Беларус 80X
Беларус 1221



тракторларини таклиф этади

(+998 98) 125-7-125
(+998 98) 125-8-125

**Тўловлар нақд ва пул ўтказиш
йўли билан амалга оширилади.
Хизматлар лицензияланган**

Маҳсулотлар сертификатланган

ҚИШЛОҚ ХЎЖАЛИК ЭКИНЛАРИ СЕЛЕКЦИЯСИ ВА УРУҒЧИЛИГИНИ РИВОЖЛАНТИРИШ СТРАТЕГИЯСИ

Бугунги кунда республикада озик-овқат хавфсизлиги ва енгил саноат барқарорлигини таъминлаш учун қишлоқ хўжалиги ишлаб чиқаришини янада юқори даражага кўтариш бўйича илмий асосланган миллий селекция ва уруғчиликни ривожлантириш стратегиясини ишлаб чиқиш зарурати мавжуд.

Селекция ва уруғчилик соҳасида қуйидаги муаммолар мавжуд:

- қишлоқ хўжалик уруғларини ишлаб чиқаришнинг технологик жиҳатдан ортада қолиши ва инновация фаолигининг пастлиги;

- агросаноат мажмуида уруғчилик тузилмасининг номутаносиблиги;

- янги институционал муҳитни шакллантиришнинг қийинлиги ва узоқ вақт талаб қилиши;

- селекция ва уруғчиликни илмий ва технологик ривожлантиришда кадрлар салоҳиятининг пастлиги, ресурслардан ноқилона фойдаланиш, илмий-техник соҳадаги инновация ривожланишини рағбатлантириш механизмларининг самарасизлиги.

Бугунги кунда селекция-уруғчилик мажмуини юқори даражада технологик қайта жиҳозлаш учун инвестициявий етишмовчиликлар мавжуд. Селекция ва уруғчиликнинг турли тармоқларида инвестиция динамикаси қониқарли эмас. Селекция ва уруғчиликни ривожлантиришнинг инвестиция башорати кўрсатишича, миллий селекция ва уруғчиликни технологик модернизациялашни таъминлаш учун қўшимча кучларни жалб қилмасдан унинг рақобатбардошлигини ошириш имкони амалий жиҳатдан мавжуд эмас.

Демак, миллий стратегиянинг мақсади республикада қишлоқ хўжалик ишлаб чиқарувчиларини қишлоқ хўжалик экинларининг юқори сифатли (сертификатланган) миллий уруғлари билан таъминлаш муаммоларини ечишдан иборат бўлиб, унинг асосий вазифалари қуйидагиларни қамраб олади:

- миллий уруғчилик бозорини барқарор ривожлантириш ва уни тартибга солиш механизмларини такомиллаштириш учун шароит яратиш;

- уруғчилик бозорлари иштирокчиларининг ўзаро алоқа тизимла-

рини ҳамда селекционерлар ва уруғчиларни тартибга солиш ташкилотлари фаолиятларини ривожлантириш;

- селекция ва уруғчиликни техник ва технологик модернизациялаш;

- селекция ва уруғчиликни давлат томонидан қўллаб-қувватлаш тизимини такомиллаштириш;

- саноатлашган уруғларни ишлаб чиқариш, тайёрлаш, қадоқлаш, тамғалаш, транспортда ташиниш ва сақлаш бўйича юқори технологиялашган уруғчилик марказларини ташкил этиш;

- селекция ва уруғчиликнинг меъёрий-ҳуқуқий базаларини такомиллаштириш.

Айни вақтда, селекция ва уруғчиликни давлат томонидан тартибга солиш учун қуйидаги вазифаларнинг ечилиши шарт:

- қишлоқ хўжалик товар ишлаб чиқарувчиларини қишлоқ хўжалик экинларининг юқори сифатли уруғлари билан таъминлаш;

- республикада ҳудудларига агроэкологик ва агроиқтисодий жиҳатдан мос келадиган қишлоқ хўжалик экинлари уруғларининг барқарор импорт бўлишини таъминлаш;

- республикада барча ҳудудларида қишлоқ хўжалик экинлари уруғлари истеъмолчини қондириш бўйича субъектлар орасидаги самарали алоқани таъминлаш;

- селекция ва уруғчиликни ривожлантиришнинг истиқболли йўналишларини аниқлаш ва моддий рағбатлантириш;

- селекция ва уруғчиликни ривожлантириш жараёнларининг янги жиҳатларини ҳисобга олган ҳолда селекция-уруғчилик бозорларини меъёрий-ҳуқуқий жиҳатдан бошқариш;

- қишлоқ хўжалик экинлари уруғларининг импорт улушини иқтисодий асосланган ҳолда босқичма-босқич қисқартиришга йўналтирилган давлат сиёсатини олиб бориш;

- уруғ ишлаб чиқарувчилари ва истеъмолчилари манфаатларини ҳимоя қилишни таъминлаш;

- селекция ютуқлари бўйича патент эгаларининг манфаатларини ҳимоя қилишни таъминлаш;

- селекция ва уруғчилик доирасидаги қонунчилик ижроси бўйича

давлат назоратини кучайтириш.

Республикада четдан келтирилаётган ва мамлакатимизда ишлаб чиқарилиб, ички бозорларда реализация қилинаётган уруғларнинг мамлакатимиз иқтисодиёти хавфсизлигига соладиган хавфини пасайтириш мақсадида уларни давлат нав синови ва мажбурий сертификатлаштиришдан ўтказиш мақсадга мувофиқдир. Масалан, озик-овқат экинлари уруғлари мажбурий тартибда сертификатлаштириладиган объектлар рўйхатига албатта киритилган бўлиши шарт. Чунки, бундай ўсимликлар турлари республикада иқтисодиёти хавфсизлигига катта хавф солади. Демак, мамлакатимизда ушбу экин турлари рўйхатини ишлаб чиқиш ва уларнинг мажбурий тартибда сертификатланган ҳолда реализация қилинишини таъминлаш зарур.

Ўзбекистон Республикаси чегарасида уруғларнинг нав ва экиш сифатлари кўрсаткичлари тўғрисидаги ҳужжатларни кўрсатишни талаб қилиш импортёр учун қўшимча молиявий орттирмани келтириб чиқармайди, балки ишлаб чиқарувчи унинг сифатини ҳар доим текшириб туриши ва кафолатлаши шарт. Уруғларнинг сифатини баҳолаш натижалари уларнинг келажакда фойдаланилишини белгилайди.

Хулоса қилиб айтганда, замонавий шароитда селекция ва уруғчилик тизимларини селекция ва уруғчилик уюшмаси орқали назорат қилишни йўлга қўйиш таклиф этилади. Бунда уюшма аъзоларининг манфаатлари ҳимоя қилинади, ишончли уруғчилик бозорларини ривожлантириш, тизим иштирокичилари ўртасида ўзаро алоқаларни яхлит тизимга солиш, кўпайтиришнинг барча босқичлари бўйича қайси навларга нисбатан истеъмолнинг ортишини аниқлаш, уруғлар бўйича буюртмаларни жойлаштириш, селекция ютуқлари бўйича патент эгаларининг мукофотлари ўз вақтида тўланишини таъминлаш, уруғчилик жараёнларида қонунчиликка риоя қилинишини янада мустақамлаш имконияти ошади.

Ойбек СОАТОВ,

Қишлоқ ва сув хўжалигини стандартлаштириш маркази директори ўринбосари.

ЎСИМЛИКХЎР ҚАНДАЛАНИНГ КЎПАЙИШИ ВА РИВОЖЛАНИШИГА АГРОТЕХНИК ТАДБИРЛАРНИНГ ТАЪСИРИ

Адабиётлардан маълумки, дунё бўйича ҳар йили миллионлаб тонна қишлоқ хўжалик маҳсулотлари зараркуналалар келтираётган зарар оқибатида йўқотилади.

Республикамызнинг энг жанубий ҳудуди — Сурхондарё вилояти пахтазорлари бир неча йилдирки, ўсимликхўр қандалалар билан кучли зарарланмоқда. Айниқса, ушбу зараркунанда 2015-2016 йиллари катта зарар келтириб, кўпчилик фермер хўжалиklarининг иқтисодиётига ўз таъсирини кўрсатди.

Шу сабабли бугунги кунда пахтачиликда уларга қарши курашнинг энг самарали усул ва воситаларини ишлаб чиқиш қишлоқ хўжалигидаги ўз ечимини кутаётган муҳим вазифалардан биридир.

Мазкур муаммони тез ва қисқа фурсатларда ҳал этиш мақсадида 2016 йилнинг дастлабки давридан бошлаб Республика ҳукумати томонидан берилган топшириқ ва кўрсатмаларга асосан Сурхондарё вилоятида Қишлоқ ва сув хўжалиги вазирининг ташаббуси билан Ўзбекистон ўсимликларни ҳимоя қилиш илмий тадқиқот институтининг барча шароит ва қўлайликларга эга бўлган таянч пункти ташкил этилди. Фан ва технологиялар агентлигининг қўллаб-қувватлаши ҳамда молиявий ёрдами билан Ўзбекистон ўсимликларни ҳимоя қилиш ҳамда Пахта селекцияси, уруғчилиги ва етиштириш агротехнологиялари илмий тадқиқот институти, Ўзбекистон Фанлар академиясининг Ўсимлик ва ҳайвонот олами ИТИ, Тошкент Давлат аграр университети қошидаги қишлоқ хўжалиги иқтисодиёти илмий тадқиқот институти ҳамкорлигидаги мегаллоиҳа асосида ўсимликхўр қандаланинг тарқалиш ареали, пайдо бўлган турлари, кўпайиш шароитлари, ғўза парваришида қўлланилаётган агротехник тадбирларнинг таъсири, уларга қарши курашда қўлланиладиган препарат турлари, қўллаш муддатлари ва меъёрлари каби бир қатор омилларни аниқлаш учун кенг қўламдаги илмий-тадқиқот ишлари олиб борилмоқда.

Шундай омиллардан бири ғўза парваришида агротехник омилларнинг ўсимликхўр қандаланинг кўпайишига таъсирини ўрганиш бўйича тажрибалар Сурхондарё вилоятининг Музработ, Қумқўрғон,

Қизириқ ва Денов туманларида олиб борилди. Ҳар бир тумандан 4 тадан, жами 16 та фермер хўжаликлари танлаб олинди, ҳар бир фермер хўжалигининг 1,0-1,5 гектар майдонида ғўзанинг турли кўчат қалинлиги, суғоришлар сони ва чилпиш ўтказишнинг ўсимликхўр қандалалар сонига таъсири аниқланди. Тадқиқотлар ғўза 90 см қатор кенлигида экилган далаларда ўтказилди.

Тадқиқотларда ғўзанинг ўрта толали Бухоро-102, "Бешқаҳрамон" ва ингичка толали Илотань-14 навларида турли, гектарига 90-100 минг, 110-120 минг ва 130-140 минг кўчат қалинликлари ўрганилди. Ғўзада чилпишни ўтказиш ва ўтказмаслик агротехник тадбирлари, шунингдек, сув таъминоти яхши бўлмаган ҳудудларда ғўзани 1-2 марта суғориш, сув таъминоти яхши бўлган ҳудудларда 3-4 марта суғориш каби агротехник тадбирларни ўтказиш орқали тажрибалар олиб борилди.

Олинган натижаларга кўра, ғўза парваришида ўтказилган турли агротехник тадбирлар ўсимликхўр қандалаларнинг сонига турлича таъсир этгани аниқланди. Ғўзада қандалаларнинг сонини аниқлаш учун амал даври давомида 6 марта кузатиш ўтказилди. Май ойида ўтказилган кузатишда ғўза ўсимлигида қандалалар кузатилмади ва 10 июнгача ғўза ўсимлигида учрамади. Вилоятнинг Музработ ва Қизириқ туманларида қандалалар июнь ойининг 2-ўн кунлигида ғўзага зарар келтира бошлади. Қандалаларнинг сони июнь ойидан август ойигача ошиб борганлиги кузатилди.

Музработ туманининг "Янгиобод лочини" фермер хўжалигида ғўзанинг Бухоро-102 навида кўчат қалинлиги бўйича ўтказилган тажрибадан олинган маълумотларга кўра, 9 августда 100 та ўсимликда кўчат қалинлиги гектарига 90-100 минг туп кўчат мавжуд бўлган далада қандалалар сони 3,6 донани, 110-120 минг туп бўлганда 8,8 донани, кўчатлар сони оширилиб, уларнинг сони 130-140 минг бўлганда 17,6 донани ташкил қилди. Шунга ўхшаш маълумотлар Қизириқ туманининг "Шохбарақат" фермер хўжалигида, ғўзанинг ингичка толали Илотань-14 навида ўтказилган тажрибада ҳам кузатилди. Маълумотларга кўра, гектарига 90-100 минг туп кўчат бўлган ҳолатда қан-

далалар сони 100 дона ўсимликда 2,4 донани, 110-120 минг туп бўлганда 5,2 донани, 130-140 минг туп кўчат бўлганда эса 8,0 донани ташкил этди.

Ғўзада суғоришлар сонининг қандалага таъсирини ўрганиш бўйича олиб борилган тажриба натижаларига қараганда, Музработ туманининг "Қумуш нур" фермер хўжалигида ғўза ўсув даврида 2 марта суғорилганда 100 дона ўсимликда 5,0 донани, шу туманининг "Маматали Холбой" фермер хўжалигида ғўза 4 марта суғорилганда эса 16,4 донани, Қизириқ туманидаги "Ойдиной Янгиобод" фермер хўжалигида ғўза 2 марта суғорилганда қандалалар сони 2-4 донани, "Давронбек Абдурасулов" фермер хўжалигида ғўзалар 4 марта суғорилганда эса ушбу кўрсаткич 100 та ўсимликда 6,8 дона эканлиги аниқланди.

Ғўзада чилпиш ўтказишнинг қандалалар сонига таъсирини ўрганиш бўйича олинган маълумотларга кўра, Қизириқ туманидаги "Бектепа мерса" фермер хўжалигида ғўзада чилпиш ўтказилган қандалалар сони 100 дона ўсимликда 1,2 донани, чилпиш ўтказилмаган далада эса 3,6 донани, худди шундай натижалар Музработ туманининг "Яшнаёв Сурхоним" фермер хўжалиги далаларида ўтказилган тажрибаларда ҳам кузатилди. Бунда чилпиш ўтказилганда қандалалар сони 2,4 донани, чилпиш ўтказилмаганда эса 8,8 донани ташкил этди.

Юқорида келтирилган маълумотлардан хулоса қилиш мумкинки, Сурхондарё вилояти тупроқ-иқлим шароитида ўсимликхўр қандалалар ғўзада асосан июнь ойининг 2-ярмидан бошлаб кўпайиб, бу жараён август ойининг ўрталарига қадар давом этади. Ғўза парваришида эса далада кўчатлар сонининг кўпайиб бориши (гектарига 130-140 минг туп), суғоришлар сонининг ортиши (4-5 марта қисқа муддатларда ва меъёридан ортиқча суғориш) ҳамда ғўзада чилпиш ишларини ўтказмаслик ёки муддатидан кечикиб ўтказиш ўсимликхўр қандаланинг кўпайишига ва ривожланишига шароит яратади.

Б.ХАЛИКОВ,
қ.х.ф.д., профессор,

М.ТАДЖИЕВ,
қ.х.ф.н., катта илмий ходим,
(ПСУЕАИТИ).

АГРОМЕРОПРИЯТИЯ НЕОБХОДИМЫЕ ПО УХОДУ ЗА НАСАЖДЕНИЯМИ В ОСЕННЕ-ЗИМНИЙ ПЕРИОД

Для получения высококачественной продукции особое внимание надо обращать на проведение осенне-зимних мероприятий, как агротехнических, так и направленных на борьбу с вредителями и болезнями. Нужно иметь в виду, что тёплая погода создает благоприятные условия для сохранения в почве и на деревьях зимующих вредителей. В связи с этим рекомендуем проведение следующих мероприятий:

— В молодых и вступающих в плодоношение садах провести ремонт насаждений (посадка растений на месте выпадов), подобрать те же сорта, чтобы не создать смесь

особенно велика. Зимние поливы способствуют уничтожению зимующих в почве вредителей сада, а корни во влажной почве более устойчивы к морозам, чем в сухой. За счёт зимних поливов возможно сократить число летних поливов.

— В молодых садах во II-ой половине февраля—марта провести формирующую обрезку кроны.

В плодоносящих садах — омолаживающую чеканку ветвей на здоровый прирост прошлых лет длиной не менее 40—50 см, а также провести прореживание кроны (вырезать больные, сухие, отвисающие ветви и т.д.). Удалить прикор-

и укрытие кустов. В междурядья вносить удобрения из расчёта фосфора 90 кг, калия 45 кг (действующего вещества).

— Большое значение в зимнее время имеют химические мероприятия направленные на борьбу с зимующими вредителями, болезнями (щитовка, чехликковая моль, кровавая тля, растительноядный клещ, клопика, кружковая моль, парша).

В зимнее время рекомендуется проводить опрыскивание деревьев 1% раствором ДНОКа с добавлением 5% препарата №30 (с расходом препарата 10—20 кг/га). При сильном заражении щитовкой обработку проводить ежегодно, а при слабом — один раз в 2—3 года.

— Насаждения косточковых (персик, абрикос, слива), зараженных клястероспориозом, монилиозом и др. опрыскивать 3% бордовской жидкостью или 1% хлор окиси меди, или 1% купорозоном. Через 20—25 дней после листопада проводить опрыскивание деревьев 1% ДНОКом или их заменителями.

— Против болезней виноградников оидиумом и антракнозом до укрытия их обработать одним из следующих растворов: 5% раствором ИСО, 15% ДНОКом, 3% эмульсией нитрофена (ИСО: 1 часть негашенной извести, 2 части серы молотой и 17 частей воды).

На укрытых виноградниках, где наблюдается высокая численность и вредоносность гроздевой листоверки необходимо применять обработку кустов 1,5% ДНОКом или 3% нитрофеном осенью. На не укрытых виноградниках обработку проводить ранней весной.

Своевременное, полное и качественное проведение этих мероприятий позволит значительно сократить численность с/х вредителей, болезней в садах и виноградниках, создать прочный фундамент для урожая будущего года.

Е. ДОРОХОВА,
с.н.с.,

М. УБАЙДУЛЛАЕВА,
н.с., НИИСВиВ им. акад. М.Мирзаева.



сорт в насаждениях.

— Осенью провести обработку приствольных полос и междурядий (октябрь—I-я декада ноября) с одновременным внесением удобрения из фосфора — 60 кг, калия 30 кг (действующего вещества) +15—20 т навоза.

— Во второй половине ноября и I-ой декаде декабря провести влагозарядковый полив (после листопада и до начала устойчивых морозов, во второй половине февраля второй полив при норме 1000—1500 м³/га.

Зимний полив позволяет насытить влагой почву на глубину 2—2,5 м, создать запас её в почве на весенний и раннелетний периоды, когда потребность во влаге

невую поросль, очистить отмерзшую кору на штамбах и основаниях ветвей, с последующим её сжиганием.

Побелить штамбы и основания ветвей известью (в октябре и феврале). При обрезке сада необходимо строго соблюдать технику обрезки — не следует оставлять пеньки, не наносить большие раны, последние необходимо замазывать садовой замазкой или краской на оливе (сразу же после обрезки). Дупла расчищают, промывают 3% раствором медного купороса и заделывают массой, содержащую известь и песок (в равных частях).

— В виноградниках провести обрезку, зимний (зарядовый) полив

СОЯ НАВЛАРИНИНГ РИВОЖЛАНИШ ДАВРИДАГИ СУВ САРФИ

Суғориладиган деҳқончилик минтақасида ҳосил етиштириш, ишлаб чиқаришнинг барқарор ривожланиши ҳудуднинг сув билан таъминланганлиги ва ўсимликларнинг ўсиб-ривожланиш давридаги биологик талабига монанд суғориш тартибини қўллашга боғлиқ.

Сув ўсимлик ўсиб-ривожланишида энг муҳим омиллардан ҳисобланади. Ўсимлик танасида 75-90 фоизгача сув бўлади. Сув ҳужайра протоплазмасида ва ядросида бўлади ва ўсимликларнинг барча ривожланиш давларида зарур. Ўсимлик уруғи маълум намликни олгандан сўнг кўкара бошлайди. Сув кимёвий модда сифатида ўсимлик танасида органик моддаларнинг ҳосил бўлиши учун зарур. Унинг иштирокида биохимик жараёнлар содир бўлади. Сув ҳисобида ҳужайра ва ўсимлик танасида тургор ҳолати сақланиб туради. Ҳужайраларнинг бўлиниши (кўпайиши), фотосинтез жараёни, ўсимликларнинг нафас олиши тургор ҳолатида содир бўлади. Ўсимликларнинг сувга бўлган талаби ўсиб-ривожланиш даврида ҳар хил бўлади.

Соя навларининг ривожланиш даврига боғлиқ ҳолдаги сув сарфи ҳақидаги 3 йилда ўртача олинган маълумотлар жадвалда келтирилган. Суғориш тартиблари ЧДНСдан 70-70-70% қилиб белгиланган (1 ва 7) вариантларда соя навлари гулла-гунча бўлган давлари 1 кунда мутаносиб равишда 12,5-12,6 м³ /га,

мавсумда (шу ўтган даврда) 2942-2990 м³ га сув сарфлаган.

Гуллаш-дуккаклан даврида бу кўрсаткичлар 36,1-35,6 ва 1108,2-1127,1 м³га, пишиш даврида 30,1-29,7 ва 860,0-873,5 м³ /га ҳамда амал даври охирида 25,1-25,3 ва 2263-2260 м³/га ни ташкил қилди.

Айтиш жоизки, соя навларининг ривожланиш давридаги сув сарфлаши бир-бирига яқиндир. Қолаверса, ҳар иккала навда ҳам сувга бўлган талаб гуллашдан дуккакланиш давригача ортиб бориши, пишишдан амал даври охиригача камайиши аниқланган. Бу ҳолатни ўсимликни ривожда кечадиган физиологик жараёнларни амал даври томон пасая бориши билан ифодалаш мумкин.

Суғориш тартиби ЧДНСдан 70-80-80% қилиб белгиланган (2 ва 8) вариантларда соя навларининг гулла-гунча бўлган давридаги сув сарфи 1 кунда 18,0-18,7 м³/га ни, мавсумда эса 421,8 ва 415,3 м³/га ни ташкил қилди.

Ривожланишнинг кейинги давларида бу кўрсаткичлар мутаносиб равишда 51,0-52,3 ва 1590,5-1524 (гуллаш -дуккаклан), 44,3-44,6 ва 1233,1-1182,0 м³ (пишишда) ҳамда

36,0-34,5 ва 3246-3110 м³ /га ни ташкил қилди. Бу кўрсаткичларнинг ҳаммаси суғориш тартиби ЧДНСдан 70-70-70%) бўлган вариантларниқидан юқори эканлиги кузатилди.

Соя навларини амал даври охирида, бу суғориш тартибларида олинган фарқлари 1 кунда 9,9-9,2 м³/га ни, мавсумда эса 1083-810 м³/га ни ташкил қилди.

Суғориш тартиблари ЧДНСдан 80-80-80% қилиб белгиланган (3 ва 9) вариантларда соя навларини пишиш давридаги сув сарфи 1 кунда 54,8-54,4 м³/га ни, мавсумда эса 1514,9-1511,1 м³/га ни ташкил қилиб, суғориш тартиби ЧДНСдан 70-80-80% га нисбатан 10,5-9,8 м³/га ва 281,8-339,1 м³ /га, 70-70-70%) га нисбатан эса 24,7-24,7 м³ /га ва 554,9-437,4 м³ /га ортиқчадир.

Демак, белгиланган суғориш тартибларидаги тупроқ намликлари ёки суғориш сонлари органи сари соянинг сув сарфи кўпая бориши аниқланди. Энг кам сарфланиш суғориш тартиби ЧДНСдан 70-70-70%) бўлганда кузатилди.

У.НЕМАТОВ,

(Андижон қишлоқ хўжалик институти).

1-жадвал

Соя навларининг ривожланиш давларидаги сув сарфи (м /га) (1998-2000 йй.)

Вариант тартиби	Суғориш оғди тупроқ Намлиги ЧДНСдан % ҳисобида	Гуллагунча		Гуллаш -дуккаклан		Пишиш		Амал даври охирида	
		1 кунда	Мавсумда	1 кунда	Мавсумда	1 кунда	Мавсумда	1 кунда	Мавсумда
Юг-30 нави									
1	70-70-70	12,5	294,2	36,1	1151,2	30,1	860,0	25,1	2263
2	10-80-80	18,1	421,8	51,0	1590,5	44,3	1233,1	36,0	3246
	80-80-80	21,4	517,8	62,5	1953,5	54,8	1514,9	44,3	3986
5334									
7	70-70-70	12,6	299,0	35,6	1127,1	29,7	873,7	25,3	2300
8	70-80-80	18,7	415,3	52,3	1524,2	44,6	1182,0	34,5	3110
9	80-80-80	21,6	516,9	61,9	1948,5	54,4	1511,1	44,1	3960

АДАБИЁТЛАР

1. Белоус А.Г., Заверюхин В.И., Журбина Н.С. Эффективность выращивания сои на орошаемых землях юга Украины В сб. ВАСХНИИЛ. Однолетние бобовые культуры. М. Кюс, 1971, с. 191-193.
2. Енкин В.Б. Соя. М. 1956, с. 321.
3. Ёрматова Д.Ё. Соя, Т. 1989.
4. Степанова В.М. Климат и сорта сои. Л. 1985.

ТАКРОРИЙ ЭКИНЛАРДАН КЕЙИН ЭКИЛГАН ҒЎЗАНИНГ ИҚТИСОДИЙ САМАРАДОРЛИГИ

It Andijan-36 and Navruz varieties of cotton crop are planted in the condition of soil of Andijan region after repeated crops (mung bean and soya) we possibly get economical benefit comparing after autumnal wheat the highest degrees of rentability were taken where N 25; P 90; K 60 kg/ga (soya) occurs.

Деҳқончиликда ҳар қандай агротехник тадбирларнинг иқтисодий самарадорлиги жами харажатлардан ташқари қолган пул маблағи билан ўлчанади. Агар рентабеллик даражаси 10% дан кам бўлса, бу тадбирлар самараси паст ҳисобланади.

Бизнинг тадқиқотларда алмашлаб экишнинг қисқа (1:1) ротацияли тизимида кузги буғдой+такрорий экинлар (мош ва соя)+ғўза экилганда яъни кузги буғдойдан кейин, назорат вариантларда, ҳамда такрорий экинлардан (мош ва соя) кейин экилган ғўза навларининг иқтисодий самарадорлиги ҳисобланди.

Тажрибалар Андижон вилоятининг оч тусли бўз тупроқлари шароитида 2009-2011 йиллари ўтказилди. Кузги буғдойнинг "Крошка" навида маъдан ўғитлар N 180; P 120; K 90; кг/га, такрорий экин мошда "Победа" нави N 25; P 80; K 60; ва N 50; P 80; K 60 кг/га ҳамда соянинг "Орзу" навида N 60; P 90; K 60; ва N 90; P 90; K 60 кг/га, ғўзани Андижон-36 ва Наврўз навларида эса N 200; P 140; K 100 кг/га меъёрларда қўлланилди (жадвал).

Ғўза навларининг иқтисодий самарадорлигини аниқлашда пахта ҳосилини навиға қараб сотиш нархи

бўлди. Демак, кузги буғдойдан кейин ҳам ғўза экинни экиб, иқтисодий самарадорликка эришиш мумкинлиги аниқланди. Лекин, кузги буғдойдан кейин мош ўсимлиги такрорий экин сифатида экилиб, маъдан ўғитлари N 25; P 80; K 60 кг/га меъёрларда қўлланилганда яратилган фонда ғўза навлари N 200; P 140; K 100 кг/га қўллаб етиштирилса, Андижон-36 навида 705000 сўм/га, "Наврўз" навида 591500 сўм/га шартли соф фойда олишга эришиш мумкинлиги ва рентабеллик даражаси 30,5 ва 25,9% ни ташкил қилиши кузатилди.

Такрорий экин сифатида соя ўсимлиги экилган майдонларга N 60; P 90; K 60 кг/га меъёрларда қўлланилганда, яратилган фонда экилган ғўза навларида мошнинг юқоридаги мақбул таъсирига нисбатан бироз камроқ шартли соф фойда олинди ва 648000 ҳамда 547000 сўм/га ни, рентабеллик даражаси эса 28,0 ва 23,5 фоизни ташкил қилди. Мош ва сояда нисбатан юқори азот (50 ва 90 кг/га) ўғитларини қўллаб яратилган фонларда ғўза навларидан олинган иқтисодий самарадорлик ва рентабеллик даражасининг камайиши кузатилди.

Такрорий экинларни ғўза навлари билан алмашлаб экишнинг иқтисодий самарадорлиги

Вариант тартиби.	Такрорий экин турлари	Маъдан ўғитларни йиллик меъёрлари, кг/га			3 йилда ўртача пахта ҳосили ц/га	Қўшимчаси ц/га	Пахта сотишдан тушган пул маблағи минг/сўм	Жами харажатлар минг/сўм	Шу жумладан қўшимча ҳосил теришга	Шартли соф фойда минг/сўм	Рентабеллик %
		N	P ₂ O ₅	K ₂ O							
Ғўзани Андижон-36 нави											
1	Назорат (экилмаган)				34,9	-	2617500	2207000	-	410000	18,5
2	Мош:	25	80	60	40,2	5,3	3015000	2310000	103000	705000	30,5
3	Мош:	50	80	60	39,5	4,6	2962500	2299000	92000	633500	27,5
4	Соя:	60	90	60	39,4	4,5	2955000	2307000	90000	648000	28,0
5	Соя:	90	90	60	38,6	3,7	2845000	2281000	74000	614000	26,9
Ғўзани "Наврўз" нави											
6	Назорат (экилмаган)				34,6	-	2595000	2207000	-	388000	17,5
7	Мош:	25	80	60	38,3	3,7	2872500	2281000	74000	591500	25,9
8	Мош:	50	80	60	37,5	2,9	2812500	2265000	58000	547000	24,1
9	Соя:	60	90	60	37,2	2,6	2790000	2259000	52000	531000	23,5
10	Соя:	90	90	60	36,6	2,0	2745000	2247000	40000	498000	22,1

белгиланди. Ҳамда агротехник тадбирларга (экиш, уруғлик, ўғит, суғориш, тупроққа ишлов бериш, пахта териш) кетган сарф-харажатлар аниқланди.

Таъкидлаш жоизки, бизнинг тадқиқотларда барча вариантларда бир хил сарф-харажатлар бўлди, фақат қўшимча пахта ҳосилини теришга кетган пул маблағи қўшилди.

Тажрибада ғўза навлари кузги буғдойдан кейин экилган вариантларда (назорат) шартли соф фойда мутаносиб равишда 410000 ва 388000 сўм/га ни ташкил қилиб, рентабеллик даражаси 18,5 ва 17,5% га тенг

Демак, Андижон вилоятининг оч тусли бўз тупроқлари шароитида ғўзанин Андижон-36 ва "Наврўз" навларини такрорий экинлар (мош ва соя) дан кейин тупроқда яратилган фонларда етиштирилса, кузги буғдойдан кейин экилганга нисбатан иқтисодий самарадорликка эришиш мумкинлиги, лекин энг юқори рентабеллик даражалари N 25; P 80; K 60 кг/га (мош) ва N 60; P 90; K 60 кг/га (соя) меъёрларда олинishi аниқланди.

Ғ.РАХМАТУЛЛАЕВ,
(ПСУЕАИТИ).

АДАБИЁТЛАР

1. Асмедов Ж.Х., Хасанов Э.У. Жанубий вилоят минтақаларида етиштирилган уруғликнинг чигит сифати ва ҳосилдорлиги. 1986. 143-бет.
2. Ёқубжонов О., Қодиров С. Ғўза биологияси. Андижон, 2004, 97-бет.
3. Наримонов А., Рахимов Ж. Уруғ сифатини белгилловчи асосий тамол. "Ўзбекистон қишлоқ хўжалиги" журнали. 2009 й. №-5. 16-бет.

ҚИШЛОҚ ХЎЖАЛИК ЭКИНЛАРИ УРУҒИНИ ТОЗАЛАЙДИГАН ҚУРИЛМА

In article are result in references on device and a principle of work of device developed for seed cleaning of agricultural crops by means of an air stream.

Деҳқон ва фермер хўжаликларида етиштирилаётган дуккакли экинлар дони республикада мавжуд бўлган дон йиғиштирадиган ком-байнлар билан янчиб олина-япти. Лекин деҳқон ва фермер хўжаликларида, йиғиштириб олинган қишлоқ хўжалик экинлари уруғи, жумладан, дуккакли экинлар донини тозалаш учун замон талабларига жавоб берадиган, тузилиши жиҳатдан содда, энергия ва ресурстежамкор қурилма мавжуд эмас. Шунинг учун деҳқон ва фермер хўжаликлари йиғиштириб олинган қишлоқ хўжалик экинлари уруғи ҳамда дуккакли экинлар донини тозалашда қўл меҳнатидан фойдаланишга мажбур бўлишяпти. Бу эса ўз навбатида етиштирилган қишлоқ хўжалик экинларининг уруғини йиғиштириб олиш ишларининг кечикиб кетишига, ортиқча сарф-ҳаражатлар кўламининг кўпайишига ҳамда маҳсулот таннархининг ошишига олиб келаяпти.

Юқоридагиларни ҳисобга олиб, кейинги йилларда олиб борилган илмий-тадқиқот ишлари натижасида Қишлоқ хўжалигини механизациялаш ва электрлаштириш илмий-тадқиқот институтида қишлоқ хўжалик экинлари уруғи ҳамда дуккакли экинлар донини ҳар хил аралашмалар ва бегона ўтлар уруғидан тозалаш учун тузилиши жиҳатдан содда, бошқариш осон, энергия ва ресурстежамкор қурилма ишлаб чиқилди.

Расмда қишлоқ хўжалик экинлари уруғи ва дуккакли экинлар донини ҳар хил аралашмалар ҳамда бегона ўтлар уруғидан тозалайдиган қурилманинг принципаал схемаси тасвирланган.

Қишлоқ хўжалик экинлари уруғини ҳар хил аралашмалар ҳамда бегона ўтлар уруғидан тозалайдиган қурилманинг ишлаш принципи қу-йидагича. Юклар бункери (10 га 100-200 кг атрофида уруғ

юкларниб, қурилма тармоққа уланади ва ишга тушириш тугмаси босилиб, электродвигатель 9 ҳамда муфта (10) орқали вентилятор (5) айланма ҳаракатга келтирилади. Тозаланадиган уруғлар юклар бункеридан уруғ меъерини ростлайдиган мослама (2) ва сирпаниш тахтаси ёрдамида бир маромда вентилятор (5) томонидан ҳосил қилинаётган ҳаво оқимига етказиб берилади. Уруғ-

ди. Масалан, темир, тош ва кесак бў-лакларни яқин масофага, тозаланган уруғлар ундан кейинги масофага, энгил, майда ва пуч уруғлар ҳамда бегона ўтлар уруғи яна ҳам узоқроқ масофага, энгил аралашмалар эса энг узоқ масофага бориб тушади. Шунинг учун вентилятор (5) нинг чиқиш қисмига бир нечта фракцияларга бўлинган қабул қилиш бункерини ўрнатиб, талаб даражасида тозаланган уруғларни ажратиш олиш мумкин. Яна шуни таъкидлаш керакки, вентилятор (5) томонидан ҳосил қилинадиган ҳаво оқимининг тезлигини мослама 3 ёрдамида ўзгартириб, таклиф қилинаётган қурилмада ҳар хил қишлоқ хўжалик экинлари уруғини тозалаш имконияти мавжуд.

Таклиф қилинаётган қурилмада қишлоқ хўжалик экинлари уруғини тозалаш бўйича ўтказилган дастлабки тадқиқотларида яхши натижаларга эришилди, яъни тозалаш жараёнида уруғлар ва ҳар хил аралашмалар бошқа-бошқа фракцияларга ажралди. 2016 йилда таклиф қилинаётган қурилма ёрдамида деҳқон ва фермер хўжаликлари учун бир тоннадан зиёд сабзи уруғи ҳамда олти тоннадан зиёд мош сифатли қилиб тозалаб берилди.

Ҳозирги кунда дастлабки тадқиқотларда олинган натижалар асосида таклиф қилинаётган қурилмани янада такомиллаштириш устида илмий-тадқиқот ишлари олиб борилапти.

А.РОСАБОВЕВ,
т.ф.н., к.и.х.,

О.ЙЎЛДОШЕВ,
к.и.х., ҚХМЭИ,

Ш.ХУДОЁРОВ,
изланувчи, ЖизПИ.

Расм. Қишлоқ хўжалик экинлари уруғини тозалайдиган қурилманинг принципаал схемаси:

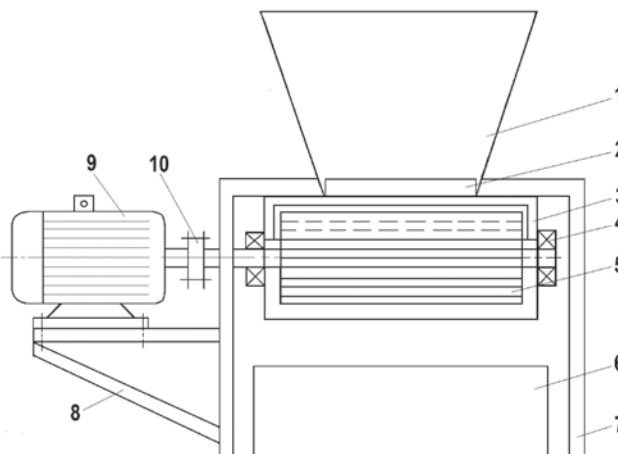

1-юклар бункери; 2-уруғ меъерини ростлайдиган мослама; 3-ҳаво оқимининг тезлигини ростлайдиган мослама; 4-подшипниклар; 5-вентилятор; 6-қабул қилиш бункери; 7- рама; 8- асос; 9- электродвигатель; 10-муфта.

ларнинг физик-механик хос-саларига боғлиқ равишда вентилятор (5) томонидан ҳосил қилинаётган ҳаво оқимининг тезлиги мослама (3) ёрдамида ростланади. Шундан сўнг ҳаво оқими ёрдамида уруғларни ҳар хил аралашмалар ҳамда бегона ўтлар уруғидан тозалаш технологик жараёни узлуксиз давом этади. Бир маромда тозалаш учун етказиб берилаётган уруғлар ва ҳар хил аралашмалар ҳамда бегона ўтлар уруғи физик-механик хоссаларга боғлиқ равишда вентилятор (5) томонидан ҳосил қилинаётган ҳаво оқимининг тезлиги таъсирида ҳаракатланиб, бошқа-бошқа масофаларга бориб туша-

ДЕҲҚОН ХЎЖАЛИКЛАРИНИНГ ИЖТИМОЙ-ИҚТИСОДИЙ МОҲИЯТИ ВА ХУСУСИЯТЛАРИ

The article reveals the essence, content of dehqan farms and its place in the national economy, its economic and social functions. The role and values of the dehqan farms in the conditions of a market economy and the possibilities of its wide opening. The article suggests great opportunities to find additional sources income to open dehqan farms.

Қишлоқ хўжалигида деҳқон хўжаликлари бошқа мулк шаклларига нисбатан қуйидаги афзалликларга эга:

- мулк эгаси ишлаб чиқариш воситалари билан бевосита боғланиш ҳуқуқига эга бўлиб, улардан қай шаклда фойдаланишни ўзи ҳал қилади ва амалга оширади;

- ишлаб чиқариш фаолиятида тўла мустақилликка эга бўлади, ҳоҳлаган маҳсулотини қанча миқдорда етиштиришни ўзи билади;

- доимо иқтисодий ва қонуний жавобгарликда бўлади, қонунга хилоф ҳар бир иш, ортиқча сарфланган ҳар бир сўм мулк эгасини ўз мулкидан ажралишига олиб келади.

Ўзбекистан Республикасининг 1998 йил 30 апрелда қабул қилинган "Деҳқон хўжаликлари тўғрисида"ги қонуни уларни ривожлантиришда ҳуқуқий асос бўлиб хизмат қилмоқда. Мазкур қонунга мувофиқ деҳқон хўжаликлари томонидан ҳуқуқий шахс мақоми олиш жараёни давом этмоқда ва улар сони йилдан йилга ўсиб борсада, аммо бу жараён суст бормоқда.

Республикада иқтисодий адабиётларида деҳқон хўжаликларининг миллий иқтисодиётда туган ўрни Р.Хусанов, Б.Б.Беркинов ва бошқа иқтисодчи олимлар томонидан атрофлича кўриб чиқилган ва улар деҳқон хўжаликларининг миллий иқтисодиётдаги ижтимоий-иқтисодий ўрнини кенгроқ ёритиб беришган. Биз ушбу тадқиқотларни ривожлантириб, фикрлашимизча, бугунги кунда деҳқон хўжаликларининг миллий иқтисодиёт миқёсида қуйидаги иқтисодий вазифаларини ўз ичига олади:

- қўшимча қишлоқ хўжалик ялпи ва товар маҳсулотларини ишлаб чиқаришни таъмин этади;

- даромадларни ошириш, моддий, шу жумладан, озиқ-овқат маҳсулотлари истеъмолини ўстириш йўли билан қишлоқ аҳолиси турмуш даражасини яхшилаш;

- йирик қишлоқ хўжалиги ишлаб чиқариши учун фойдаланиш мумкин бўлмаган ёки мушкул бўлган меҳнат ресурслари ва ишлаб чиқариш воситаларидан, шу жумладан, ижтимоий ишлаб чиқаришда фойдаланиш самарасиз бўлган унча катта бўлмаган, ҳосилдорлиги паст ва деҳқончилик фаолиятини олиб бориш қийин бўлган ер майдонларидан фойдаланиш;

- қишлоқ аҳолисининг иш билан бандлигини таъминлаш;

- қишлоқ хўжалик кооперацияси

янги шакллариининг вужудга келиши учун иқтисодий асос яратиш.

Тадқиқотлар натижасида деҳқон хўжаликларининг иқтисодий вазифалари билан биргалликда унинг ижтимоий вазифаларини ҳам ажратиб кўрсатиш лозим:

- Қишлоқ ёшларини меҳнатсевар этиб тарбиялаш ва касбга йўналтириш;

- Деҳқон хўжаликларида меҳнат қилиш ёш авлодга атроф-муҳит ва табиатга нисбатан ғамхўр муносабатда бўлиш туйғусининг шаклланишига кўмаклашиш;

- Ёшларда ташаббускорлик, ишбилармонлик, тадбиркорлик ва мустақиллик каби сифатларни шакллантириш, ижодкорлик қобилиятларини намоён этиш;

- Ишчи кучининг такрор ишлаб чиқарилишига имкон яратувчи юқори сифатли ва табиий ҳолда озиқ-овқат маҳсулотларини истеъмол қилиш, жисмоний меҳнат билан шуғулланишлари ва ҳоказо.

Деҳқон хўжаликлари йирик хўжаликларда фойдаланиш ўта мушкул бўлган моддий ва меҳнат ресурсларини хўжалик муомаласига киритиш ва ишга солиш борасида катта имкониятларга эга. Деҳқон хўжаликлари хўжалик доирасида мураккаб иқтисодий вазиятга тез мослаша олади ва тадбиркорлик ташаббусларини намоён этади. Буларнинг барчаси иқтисодий қийин шароитда хўжаликнинг ушбу тоифаси аҳамиятини сезиларли даражада ўсишини белгилаб беради.

"Қишлоқ хўжалигини ислоҳ қилиш ва озиқ-овқат хавфсизлигини таъминлаш масалалари, ҳеч шубҳасиз, биз учун энг муҳим вазифалардан бири бўлиб қолади" деб таъкидлайди, мамлакатимиз Президенти Ш.Мирзиёев. Шунга кўра, бугунги кунда Респуб-

ликада деҳқон хўжаликларининг барқарор ривожланиши давом этмоқда. 2000 йилда деҳқон хўжаликлари сони 3293 мингтани ташкил этган бўлса, 2015 йилга келиб 4700 мингтани ташкил этди. Бу хўжаликларга тегишли ер майдонлари мос равишда 503,7 минг гектардан 988,5 минг гектарга етди. Ушбу даврда уларнинг ялпи қишлоқ хўжалиги маҳсулоти ишлаб чиқаришдаги улуши 61,7 фоиздан 65,4 фоизга ўсишини ва аграр ишлаб чиқаришдаги мавқеи мустақамланиб бораётганлигини ижобий жараён сифатида таъкидлаш мумкин. Республикада етиштирилаётган гўштнинг 94,4 фоизи, сутнинг 95,7 фоизи, тухумнинг 56,1 фоизи, картошканиннг 75,8 фоизи, сабзавотнинг 65 фоизи, мева ва резаворларнинг 52 фоизи, узумнинг 45 фоизи деҳқон хўжаликлари улушига тўғри келмоқда.[4]

Деҳқон хўжаликларининг ижтимоий-иқтисодий табиати тўғрисидаги масала таҳлилини умумлаштирган ҳолда шундай хулоса қилиш мумкинки, бозор иқтисодиётининг бундан кейинги ривожланиши, қишлоқ хўжалигида йирик механизациялашган ишлаб чиқариш имкониятлари ўсиб борган сари мазкур хўжаликларнинг ялпи қишлоқ хўжалик маҳсулоти ишлаб чиқаришдаги ҳиссаси аста-секин пасайиб боради. Шу билан бирга, бозор шароитида аҳолининг озиқ-овқат хавфсизлиги муаммосини ҳал этишда уларнинг ўрни ва аҳамияти узоқ вақт давомида сақланиб қолади ва деҳқон хўжаликларининг турли кўринишлари шаклланиб боради.

Бугунги кунда жаҳон қишлоқ хўжалигида бир томондан илмий-техник тараққиёт таъсири остида қишлоқ хўжалик корхоналарини йириклаштириш, бошқа бир томондан эса майда товар ишлаб чиқаришнинг турли шакллари ривожлантириш тенденцияси қарор топди. Бу ўринда деҳқон хўжаликлари алоҳида ўрин тутиб, бошқарув, меҳнат ва мулк вазифаларни ўзида бирлаштира олади ва ҳатто иқтисодий қийин шароитда ҳам хўжаликни самарали юритиш имконини ярата олади.

Ф.БЕРДИЕВ,

Гулистон давлат университети.

АДАБИЁТЛАР

1. Хусанов Р., Қосимов Н. "Деҳқон хўжалигининг илмий-амалий асослари". Т.: "Чўлпон" нашриёти, 2000 й.
2. Беркинов Б. "Деҳқончилик хўжаликлари ривожланишининг ташкилий-иқтисодий муаммолари". "Иқтисодиётни эркинлаштириш ва аграр ислохотларни чуқурлаштириш шароитида деҳқон хўжаликларини ривожлантириш муаммолари" мавзусидаги илмий-назарий конференция. 23-24 май, 2003. Т.: Бозор ислохотлари илмий-тадқиқот институти.
3. "Ўзбекистон қишлоқ хўжалиги" статистик тўплами, 2016 й.

Муҳаммад Тошболтаев техника фанлари доктори, профессор, 570 та илмий ишларнинг, жумладан 71 та ихтиро, 67 та монография, китоб ва рисола ҳамда 431 та илмий мақола муаллифидир.

Унинг "Фикрат ҳосилалари", "Олим, илм, кашфиёт ва тараққиёт", "Илмий ижод: моҳияти, унсурлари, тавсифлари", "Кулдиргилар ва кўйдиргилар", каби бадиий-публицистик асарлари чоп этилган.

2007 йилда "Фидокорона хизматлари учун" ордени билан мукофотланган.

ЁН ДАФТАРДАН

ИЛМГА ҲАМ ТЕГИШЛИ

Ғалаба қанчалик мушкул бўлса, у шунчалик шарафли, рақобат қанчалик кучли бўлса, шунчалик жозибали. Бу гаплар нафақат спортга, илмга ҳам тааллуқлидир.

ТИЛ УЧИДА ГАПИРАДИГАНЛАРДАН ҚОЧ

Тилидаги гапи дилидагисига тўғри келмайдиган одам билан дилдан суҳбатлашиб бўлмайди.

ЁМОНДАН УЗОҚЛАШ, ЯХШИГА ЯҚИНЛАШ

Ҳамма кимнингдир суҳбатидан ёппасига қочаётган бўлса, сен ҳам уларга қўшилиб қочавер. Ҳамма жам бўлиб кимнингдир суҳбатига талпинаётган бўлса, сен ҳам уларга қўшилиб кетавер. Қўрқма, адашмайсан: биринчиси - нодон, иккинчиси - доно бўлиб чиқади.

АЙТАР СЎЗНИ АЙТ, АЙТМАС СЎЗДАН ҚАЙТ

Бу одам жуда гапдон, лекин биронта гапи эсда қолмайди. Буниси жуда камгап, лекин ҳамма гаплари тахтага қоқилган миҳдек мияга ўрнашиб қолади.

БЕАЙБ — ПАРВАРДИГОР

Дўст қидирган одам ўзгалардан нуқсон қидирмайди.

ДОНОЛИКНИНГ ЯНА БИР БЕЛГИСИ

Доно кишигина ўзини нодонликда айблаши мумкин.

ГАПИРИШ ОСОН, ЭШИТИШ ҚИЙИН, СУКУТ САҚЛАШ ЯНАДА МУШКУЛ

Гапиришни 2-3 ёшда, кам гапиришни 40-50 ёшда, эшитишни 60-70 ёшда, сукут сақлашни 80 дан кейин ўрганадилар.

КАМЁБ ОДАМЛАР

Дафн маросимида бир гап қулоғимга чалинди: "Бунақа одамлар жуда камёб бўлади. Афсуски, улар яна биттага камайди."

ДАНГАСАНИНГ ХАТОСИ АНИҚ

Ишлайдиганда хато қилиш эҳтимоли бор, ишламайдиган шу туфайлигина аллақачонлар хато қилиб бўлган.

ЎЗИМДАН СЎРОВИМ

Император Октавион Август шундай деган экан: "Мен Римни гиштли қабул қилиб, мар-

марли қолдиряпман". Биз - фанда узоқ йиллардан бери фаолият кўрсатиб келаётган олимлардан нималар қолади, биз ҳам вақти келганда шунга ўхшаш гапни айта оламизми?

ЁШ ОЛИМЛАРГА

Мен сизларга фандаги омадлиликнинг умумий теоремасини айта олмайман, лекин омадсизлик аксиомасини ҳозироқ айтаман: "билимсизлик, қаятиятсизлик ва дангасалик илм офатидир".

МУАММОНИ МУАММОЛИГИЧА ҚАБУЛ ҚИЛИНГ

Муаммонинг мураккаблигидан қўрқманг. Агар у осон бўлганида муаммо деб аталмаган, аллақачон ечими топилган, демакки, сизгача етиб келмаган бўларди.

ҲОЙДАЛИ ТАНБЕҲ — СОХТА МАҚТОВДАН АЪЛОРОҚ

Мени асосиз танқид қилаётганларга қарши қурашсам, мени тушунгандай бўлишади, ортиқча мақтовларга эътироз билдирсам — тушунмагандай қарашади, хаттоки "олифтагарчилик қилма" ҳам дейишади.

ОМАД ҲАВОДА ЭСМАЙДИ, МЕҲНАТДАН КЕЛАДИ

Дангаса одатда ўзгаларнинг муваффақиятини фақат омад туфайли деб билади, эътироз билдирсангиз, омад формуласини чиқаришга ҳаракат қилади.

НИМА ҚИЛМАСЛИК ЎЗИНГДАН

Нима қилиш зарурлигини сенга айтишади, нима қилмаслик ҳақида ўзинг ўйла.

ЁШЛАРНИНГ "ХАТОСИ"

Ёшлар уйлангунларича бу дунёда фақат математика мураккаб деб ўйлашади.

ҲАҚИҚАТ ТАНҚИД БИЛАН ТИРИК

Танқид қилиш шарт бўлган пайтда танқид қилмаслик — танқидбоп камчилик.

ТАЛАНТЛИНИНГ ФАЗИЛАТИ

Фақат талантлигина талантли билан тенгма-тенг баҳслаша олади, ҳақиқий талантлигина ютганнинг талантига тан беради.

Муҳаммад ТОШБОЛТАЕВ,
профессор.

КИТОБ — КҮНГИЛ КҮЗГУСИ

Ҳамкасбимиз Маҳмудхон Тоировнинг яқинда нашрдан чиққан китоби "Ҳаёт битиклари" деб номланади. Мен Маҳмудхон аканинг ижодини кўндан бери кузатиб бораман. Кўнгида нимаики бор бўлса, барини оқ қоғозга самимий тўкиб солади. Қисқа ва лўнда битиклар аслида бир дунё фикрни онгу шуурида жамлагандек.



"Ҳаёт битиклари" муаллифнинг "Ҳаёт сўқмоқларида", "Сен ва мен" китобларидан сўнг чоп этилган учинчи асаридир. Китобни мутолаа қиларкансиз, муаллиф мулоҳазалари, ҳикматнамо фикрлари ҳам қалбан, ҳам ақлан ҳаётий эканлигига амин бўласиз. Албатта, бу сўз қудрати, фикр ҳаётбахшлигидир. Аввало шу нарсани таъкидлаш жоизки, битиклардаги бош образ — ҳазрати Инсон. Унинг кечинмалари, орзу-умидлари, турмуш ташвишлари, соғинч, алам-изтироблари, афсус-ўқинчлари ва армонлари қайдларда ўз аксини топган. Китобдаги мажозий ишоралар образлар орқали инсон кечинмаларидан сўзлайди.

Китобдан муаллифнинг "Ўзбекистон қишлоқ хўжалиги" журна-

лида турли йиллар давомида ишлаган даврида чоп этилган бир қанча мақолалари ҳам ўрин олганки, уларда кўтарилган муаммолар, билдирилган таклифлар, нуқтаи назарлар китобхонни лоқайд қолдирмаслиги аниқ. Хусусан, қишлоқ хўжалигига оид "Бугдойзорда элнинг ризқ-рўзи", "Орол муаммоси - жаҳон ҳамжамияти эътиборида", "Табиат неъматлари - халқ бойлиги", "Асалари ва асалнинг беназир хусусиятлари", Республика Давлат сув хўжалиги қўмитасининг раиси лавозимида ишлаган, фидойи чўлқувар Тўхтамиш Боймиров фалиятига бағишланган "Шижоатдан бўстон яралгай", Шароф Рашидов таваллудининг 100 йиллиги олди-дан рукни остидаги "Камтарин ва фидойи давлат арбоби" сингари ма-

қолалари ўқувчини бефарқ қолдирмайди.

Хуллас, Маҳмудхон Тоировнинг мазкур китоби ҳам аввалги китоблари сингари мазмунан бой, қизиқарли ва катта тарбиявий аҳамиятга эга десак муболаға бўлмайди.

Доно МАРАСУЛОВА,
ўз мухбиримиз.

«ҲАЁТ БИТИКЛАРИ» ДАН

Агар сўз бўлмаганида, одамзоднинг бошқа жонзотлардан фарқи қолмас эди.

Афсуски, башанг кийим баъзиларнинг нодонлигини яширишга ҳам қодир.

Ажали етган ўлжага қопқоннинг ҳожати йўқ.

Бошқаларга нафи тегмайдиган одам суви қуриб қолган қудуққа ўхшайди.

Баъзан қоронғилик ҳам кўзнинг ўткирлашишига хизмат қилади.

Бировнинг камчилигини айтишдан аввал, тарозининг бир палласига ўзингни қўйиб кўр.

Безбетда бет бўлмайди, безорида ор.

Бағрини кенг очган амалдорнинг пинжиги кириш, қанотларини кенг ёйган бургутни мўлжалга олиш — осон.

Доно, илмли, тафаккури кенг одам серҳосил ерга, нодон эса - ташландиқ чўлга ўхшайди.

Дарахт ва инсон парваришлаб турилмаса, ёввойилашиб кетиши муқаррар.

Дарахт тагига сув қуйса, у ривожланиб бораверади. Одам тагига сув қуйса...

Дўст билан китобнинг қиймати эскирган сари ошиб бораверади.

Ёшлигида тошни толқон қиларди, қариганда толқон ҳам тош бўлиб туюлади.

Зулматдан заҳматсиз чиқиб бўлмас.

Икки нарса — вақт ва орзудан ўзиб бўлмайди. Истеъдодинг бўлмаса, мўйқаламда нима айб?

Китоб ўқишга қизиқмаган одамни нурсиз чироқ, сувсиз булоққа ўхшатгим келади.

Мияси бошқаларнинг фикри билан тўлгани туфайли ўз фикрига ўрин қолмаган.

Мискинга мис ҳам тилла бўлиб кўринар.

Мақтовни бошқадан, танқидни ўзингдан бошла. Миннат ҳар қандай савобли ишни йўққа чиқаради.

Меъёрини билмасанг мўмиё ҳам дардга малҳам бўлмайди.

Одамзоднинг барча иллатларини нафс бошқаради.

Товуқни олтин-зар билан безасанг-да у товус бўлмас.

Тутилмай гапирилган ёлғондан кўра дудуқнинг ҳақ гапи яхши.

Ҳовлиқиб қилган ишингга ҳовурингдан тушгандан кейин баҳо бер.

Ҳаёт — уммон бўлса, китоб — бу уммонда беҳатар сайр қилдиргувчи кемадир.

Маҳмудхон ТОИРОВ.

ИРРИГАТОР ВА МЕЛИОРАТОРЛАР УСТОЗИ

Ўзбекистон Республикаси халқ таълими аълочиси, Тошкент Ирригация ва қишлоқ хўжалигини механизациялаш муҳандислари институти (ТИҚХММИ) профессори, техника фанлари доктори, халқаро экология ва табиатдан фойдаланиш академияси (ХЭТФА) академиги Бакир Серикбаев 80 ёшни қаршиламоқда.

У 1937 йил 24 декабрда Тошкент вилояти Куйи Чирчиқ туманининг Дўстобод шаҳрида туғилган. 1961 йил ТИҚХММИнинг "Гидромелиорация" факультетига ўқишга кириб, уни муваффақиятли тамомлагандан кейин, Тошкент вилояти Оҳангарон туманининг "Оҳангарон №2" совхозида бош инженер-ирригатор лавозимида ишлади. Уч йиллик амалий фаолиятдан сўнг у ўз ҳаёт йўлини илмда деб билди, ТИҚХММИ ва Москва "Гидромелиорация" институти (МГМИ) имтихонларини топшириб, ТИҚХММИ дан кейин МГМИ Гидромелиоратив тизимлардан фойдаланиш кафедрасининг аспиранти бўлишга эришди. Кўп йиллик илмий изланишлари натижасида 1968 йилда "Мирзачўлнинг янгидан суғориладиган районларидаги хужалик ички суғориш тармоқларини эксплуатация қилиш хусусиятлари" мавзусида номзодлик диссертациясини Москва гидромелиорация институти (МГМИ) да муваффақиятли ҳимоя қилди.

Б.Серикбаев шу йўсинда йиллар давомида илмий изланишларини давом эттирди ва 1988 йилда "Чиқинди сувлар билан озуқа экинларини суғориш самарадорлиги мавзусида докторлик диссертациясини МГМИда ёқлади. 1989 йили унга профессор унвони берилди.

Педагогик фаолияти олимнинг илмий изланишлари билан ҳамоҳангдир. Унинг ҳаёти (1968-1690 йилларда М.Х.Дуллати номидаги Тараз давлат университети (ТарДУ) да устозлик ишлари билан боғлиқ.

ТарДУ да "СХГМ", "ГМТФ" кафедралари мудири, Гидромелиорация факультети декани лавозимида фаол ишлади. 1990-1991 йилларда ТИҚХММИда профессор,

ирригатор-муҳандислар тайёрлаш маркази проректори муовини, 1991-1998 йилларда олим "Гидромелиоратив тизимларидан фойдаланиш" кафедрасига раҳбарлик қилган, ҳозирда шу даргоҳда профессор лавозимида ишлаб келмоқда. 2012 йили ХЭТФАнинг луреати бўлди.



Б.Серикбаев 4 та дарслик, 5 та ўқув қўлланма, 7 та монография ва 250 дан ортиқ илмий-услубий мақола-лар муаллифидир. Унинг раҳбарлигида 12 нафар фан номзоди, 5 нафар фан доктори етишиб чиққан У ТИҚХММИ, ТарДУ ихтисослаштирилган илмий семинари ва Ўзбекистон ҚСХВ илмий маркази эксперт кенгаши аъзосидир. Унинг жамоат ишларидаги фаоллигини ҳам алоҳида таъкидлаш лозим. У Ўзбек-Қозоқ дўстлик жамияти бошқаруви аъзоси ва Ўзбекистон Республикаси Қозоқ маданий маркази раҳбарияти аъзоси сифатида икки халқ биродарлигини янада мустаҳкамлаш йўлида эзгу ишларни амалга оширмоқда.

Олимнинг кўп йиллик хизматлари 2011 йилда Ўзбекистон Республикаси Мустақиллигининг 20 йиллиги юбилей медали, 2012 йилда эса Д. Кунаев юбилей медали билан 2016 йили Қозоғистон Республикаси 25 йиллиги юбилей медали билан тақдирланган.

Ирригатор ва мелиораторлар устози бўлган Бакир Серикбаевни 80 йиллик қутлуг ёши билан табриклаймиз ва илмий изланишларида ҳамда мутахассислар тайёрлашда унга узоқ умр, сиҳат-саломатлик тилаймиз.

Ҳамкасблари ва шогирдлари номидан:
М.ХАМИДОВ, Р.ИКРАМОВ.

Турфа олам

ЛИБОСЛАРДА КУЗ ТАРОВАТИ

Бир гуруҳ хитойлик модельерлар Гуандун провинциясининг курорт шаҳарларидан бири Цинъюаньда бўлиб ўтган ноёб либослар намоишига ўзгача услубда ёндашишди. Дарахтлар ўз баргларини тўккач, тўрт нафар ўз ишининг устаси 5888 та баргдан гаройиб либос "тикишди". Мазкур серхашам либос шаҳарда ташкиллаштирилган Red Leaves фестивалида намоиш этилди.

Тошошабинлар бу ғайриоддий либосни кўриб ҳайратда қолишди. Сарик арғувон либосли гўзал қиз фестивалдаги намоишнинг асосий безаги бўлди.



ВИТАМИНЛИ ПОМИДОРЛАР

Гонконглик биологлар таркибида антиоксидантлар ҳамда витаминлар миқдори сунъий оширилган помидор етиштиришга муваффақ бўлдилар.

Улар француз ҳамкасблари билан ҳамкорликда помидор таркибида бир вақтнинг ўзида Е витаминини 5

мартагача, А витамини ва ликопен моддасини 2 мартагача оширадиган кимёвий жараёни кашф қилишди.

Бунинг учун биологлар хантал ўсимлиги билан помидор ДНКсини ўзаро чапиштиришди. Мазкур помидор ташқи кўриниши ва ҳажми бўйича бошқа шу турдаги маҳсулотлардан фарқ қилмайди. Аммо улар од-



дий помидор эмас, таркибидаги А витамини ва ликопен моддаси 169 фоизга, антиоксидант миқдори эса нақд 89 фоиздан 96 фоизга ошган сабзавотдир.

Олимларнинг сўзларига қараганда, ушбу маҳсулотлар нафақат витамин етишмаслигидан азият чекаётган қашшоқ мамлакатларда, балки пардоз воситалари ишлаб чиқариш саноатида ҳам инқилоб ясаши мумкин.

МАККАЖҲОРИ СЎТАСИДАН УЙ

Хитой телевидениясининг хабарига қўра, мамлакатнинг шимоли-шарқий қисмида яшовчи фермер сайёҳларни жалб этиш учун 20 000 дан ортиқ маккажўхори сўтасидан уй ва бошқа иморатлар қурган.



Цилинь провинциясидаги Эрхе қишлоғида яшовчи Лю Хунцай қурган мазкур “тилла сарой”дан ўрин олган 48 квадрат метрли уй, қудуқ, ердаги қопламалар ва тўсиқларнинг барчаси маккажўхори сўтасидан қилинган. Сўтадан ғишт ўрнида

фойдаланилган бўлиб, у металл ёки ёғоч ромли маҳсус шаклга териб чиқилган.

Ихтирочи ўз режасини тезлик билан амалга оширишига тўғри келди. Чунки, бу йил Хитойда куз қисқа келиб, қор ёғиб, ишнинг барбод бўлишига бир баҳя қолди. Шу боис фермер қишлоқ аҳолисидан 14 нафар кишини қурилиш ишига жалб этди.

Маккажўхори сўтаси хонадони соҳиби иншоотни уйсиз ҳайвонлар учун қишки бошпанага айлантириш ниятида.

ЗАҲАРЛИ МОДДАЛАР ЎРНИГА БОЙҚУШ

Кемирувчилар бутун дунё қишлоқ хўжалиги соҳасида ўз ечимини кутаётган муҳим муаммолардан бири ҳисобланади. Бугун уларга қарши курашиш учун Исроил ва Яқин Шарқ мамлакатларида бойқушлардан фойдаланиш кенг йўлга қўйилмоқда. Исроилда қишлоқ хўжалиги ерлари яқинига бойқушлар уясини жойлаштириш ҳукумат томонидан молиялаштириляпти.



Маълумки, бойқуш - кемирувчиларни овлайдиган йиртқич қуш. Аммо қишлоқ хўжалигида заҳарли кимёвий моддалардан кенг фойдаланиш натижасида зараркунандаларнинг табиий душмани бўлмиш ушбу қушлар жуда камайиб кетган эди.

Тель-Авив университети тадқиқотчиси, бойқушлар масаласи бўйича ҳалқаро лойиҳа асосчиси Моти Чартернинг фикрича, қишлоқ хўжалиги соҳасида кимёвий моддаларни ишлатиш ҳажмини қисқартириб, унинг ўрнига зараркунандаларга қарши табиий воситалардан фойдаланиш вақти етиб келган.

Исроил тажрибасини энди Иордания ҳам қўллаб қўрмоқда. Бу мамлакатда ҳам 1000 дан ортиқ бойқуш уялари жойлаштирилди.

ОЛМАНГИЗ ТОЗАЛИГИГА ИШОНЧИНГИЗ КОМИЛМИ?



АҚШнинг Массачусетт университетининг тадқиқотчилари ноодатий ишни амалга оширишди. Улар меваларни ювишнинг турли усуллари олмада

синаб қўришди. Бунга сабаб бугун мева ва сабзавотларга пестицидлар — заҳарли кимёвий моддалар билан ишлов берилганлигидир. Пестицидлар мева ва сабзавотларни турли касалликлар ҳамда ҳашаротлардан ҳимоя қилиш учун ишлатилмоқда.

Олмани заҳарли моддалардан тозалаш олимлар ўйлаганидан анчайин мураккаб чиқиб қолди.

АҚШ санитария назорати бошқармаси меваларни оқова сувда ювишни тавсия қилганига қарамай, олимлар мевалар пўстлоғидаги заҳарли моддалардан халос бўлишнинг энг самарали ювиш усули ош содаси солинган сувда 15 дақиқа давомида бўктириб қўйиш эканлигини аниқлашди. Бу ҳолатда деярли барча зарарли кимёвий моддалар ювилиб кетар экан.

Шунингдек, тадқиқот давомида яна бир муаммо аниқланди: кимёвий моддаларнинг маълум қисми олма пўстлоғига сингиши натижасида, уларни уй шароитида тозалаб бўлмади.

Шу боис, олма пўстлоғи ўзида жуда кўп фойдали моддаларни сақлашига қарамай, олимлар мева ва сабзавотларни пўстлоғидан тозалаб ейишни маслаҳат беришмоқда.

АРГЕНТИНАНИНГ УРУҒСИЗ ХУРМОСИ

Аргентинанинги “Қизил олмос” хурмо нави уруғининг йўқлиги, узоқ муддат сақлашни ва транспортда ташишга қулайлиги билан бошқа



навлардан ажралиб туради.

Аргентина қишлоқ хўжалиги илмий-тадқиқот институти раҳбари Лексик Айбанинги сўзларига қараганда, олимлар бундан уч йил аввал хурмонинг ушбу янги навини олишган ва 2017 йил мавсумда тажриба майдонида “Қизил олмос”нинг илк ҳосилини етиштиришга муваффақ бўлишган.

Бу хурмо уруғсиз бўлиб, қоқи тайёрлашда ҳамда ширинликлар пиширишда бирдек қулай ҳисобланади. Ушбу хурмо навини, зарурий қоидаларга амал қилганда, 3 ойгача сақлаш мумкин. Яхши парвариш қилинса, хурмо 3 йилда ҳосилга киради. Битта дарахтдан 300 - 400 кг мева олса бўлади.

ЎЗБЕКИСТОН ҚИШЛОҚ ХОҲАЛИГИ

(«Сельское хозяйство
Узбекистана»)
Аграр-иқтисодий,
илмий-оммабоп журнал

МУАССИС:

Ўзбекистон Республикаси
Қишлоқ ва сув хўжалиги
вазирлиги

Бош муҳаррир:

Тоҳир
ДОЛИЕВ

Таҳрир ҳайъати:

Зойир МИРЗАЕВ
Аброр ВАХАБОВ
Тўлқин САФАРОВ
Шавкат ХАМРАЕВ
Шухрат ТЕШАЕВ
Низомиддин БАКИРОВ
Тўлқин ЭШНАЗАРОВ
Баҳодир ЮСУПОВ
Абдушукур АБДУЛЛАЕВ
Сурат ҲАЙДАРОВ
Ботиржон СУЛАЙМОНОВ
Тоштемир ОСТОНАҚУЛОВ
Шермат НУРМАТОВ
Ўқтам УМУРЗОҚОВ
Норкул ХУШМАТОВ
Равшанбек СИДДИҚОВ
Ражаббой ДЎСТМУРОДОВ
Муҳаммаджон ИБРАГИМОВ

2017 йил,
№12. Декабрь

Журнал 1922 йил
октябрдан чиқа бошлаган.

ОБУНА ИНДЕКСИ:
якка обуначилар учун – 894
ташкilotлар учун – 895

МУНДАРИЖА

11111111111111111111	1
11111111111111111111	8
Б.АЗИМОВ. Исмалоқ (шпинат)	9
Юксалиш йўлидаги одимлар	9
Ф. МИРЗАЕВ. Ерни қадрлаганни – эл қадрлайди	9
Ф. МИРЗАЕВ. Изланганга толе ёр	9
Хоразмнинг азм ўғлонлари	9
Ш.ЖАББАРОВА. Сув таъминотини яхшилаш учун масъулмиз	9
Меҳнатга яраша рағбат	9
Ф. МИРЗАЕВ. Шижоатли дала маликаси	9
Б. ТОШНАЗАРОВ. Қорақўлчиликда бошқарувнинг янги тизими	9
Бибинурнинг нури қадами	9
Ишинг, аввало ўзинга ёқсин	9
Ф. МИРЗАЕВ. Ота ўғитига амал қилиб, кам бўлмадим	9
М. БЎТАЕВ. Фермерлигимдан фахрланаман	9
Л. МУРОДОВА. Байрам муборак	9
Б. САЛИХОВ. Хайрли тadbирлар салмоғи ортомқда	9
Ш. ЖАББАРОВА. Булоғи шифою дуоиси мададдир бу элнинг	9
А. САМАТОВ. Меҳнат қилган эл эъзозли	9
М. ХАСАНОВ. Бепоеਂдир менинг ватаним	9
Ш. ЖАББАРОВА. Раҳбар ғайрат бахш этди	9
Л. АБДУКАРИМОВА. Селекционер фермер	9
О. СОАТОВ. Қишлоқ хўжалик экинлари селекцияси ва уруғчилигини ривожлантириш стратегияси	9
Н. ДУРДИЕВ. Сув-озика (NPK) меъёрларининг 1000 дона чигит вазиға таъсири	9
А.ҲАЙДАРОВ, Н.МАХМУДОВ. Суғориш ва экиш тизимларининг янги ғўза навлари сув сарфига таъсири	9
Б.ХАЛИКОВ, М.ТАДЖИЕВ. Ўсимликхўр қандаланинғ кўпайиши ва ривожланишиға агротехник тadbирларининг таъсири	9
Е.ДОРОХОВА, М.УБАЙДУЛЛАЕВА. Агромероприятия необходимые по уходу за насаждениями в осенне-зимний период	9
Д.АЛИЖОНОВ, Б.ШАЙМАРДОНОВ, Я.ЖУМАТОВ. Чорвадор фермер деҳқон ва шахсий хўжаликлар учун озуқаларни майдалаш қурилмаси	9
У.НЕМАТОВ. Соя навларининг ривожланиш давридаги сув сарфи	9
Ғ. РАХМАТУЛЛАЕВ. Такрорий экинлардан кейин экилган ғўзанинғ иқтисодий самарадорлиги	9
М.АРАМОВ, Б.МУКИМОВ. Двурядник тонколистный и индау посевной — ценные овощные культуры для условий Узбекистана	9
Б.ШАФКАРОВ, А.ДУРМАНОВ, Ф.ШАФКАРОВ. Узум етиштирувчи ва қайта ишловчи корхоналар ўртасидаги ташкилий-иқтисодий муносабатларининг такомиллаштириш масалалари	9
Ғ.БЕРДИЕВ. Деҳқон хўжаликларининг ижтимоий-иқтисодий моҳияти ва хусусиятлари	9
Ш.АМИРОВ, Ш.КАРИМОВ. Ўзбекистоннинг жанубий минтақасида аграр соҳадаги олий даргоҳ ташкил топди	9
У. АЛИМОВ. Келажак бунёдкорлари	9
М. ТОШБОЛТАЕВ. Ён дафтардан	9
Д. МАРАСУЛОВА. Китоб — кўнгил кўзгуси	9
М. ТОИРОВ. "Ҳаёт битиклари"дан Ирригатор ва мелиораторлар устози	9
Агро олам	9

Журнал Ўзбекистон Матбуот
ва ахборот агентлигида 2007 йил
11 январда 0158-рақам билан
рўйхатга олинган.

Манзилимиз: 100004, Тошкент
Шайхонтохур тумани,
А. Навоий кўчаси, 44-уй.
Тел: +998 71 242 13 54,
+998 71 242 13 24.

www.qxjurnal.uz

E-mail: qxjurnal@qsxv.uz,
uzqx_jurnal@mail.ru

© «O'zbekiston qishloq xo'jaligi»

Босмаҳонаға топширилди: 2017 йил
11 декабрь. Босишға рухсат этилди:
2017 йил 12 декабрь. Қоғоз бичими
60x84 1/8. Офсет усулида офсет
қоғозига чоп этилди. Шартли босма
табоғи 4,2. Нашр ҳисоб табағи 5,0.
Буюртма № 357 Нухсаси 4400 дона.

«PRINT LINE GROUP» ХК
босмаҳонасида чоп этилди.
Корхона манзили: Тошкент шаҳри,
Бунёдкор шоҳ кўчаси, 44-уй.

Навбатчи муҳаррир: **Б.ЭСОНОВ**
Дизайнер: **Н.БОЛТАЕВА**